

# Instalación de la tarjeta opcional de relés

Cuando se instala, la tarjeta opcional de relés proporciona cuatro relés normalmente abiertos a un visor 880. La tarjeta opcional de relés se instala en la placa de la CPU del 880. Dependiendo de la salida que se desee para la tarjeta opcional de relés, debe configurarse SLOT 1 en el menú de puntos de ajuste (SETPTS) y BIT 1-4 en el menú de E/S digital (DIGIO) del menú Setup (Configuración) del visor 880. Consulte la información adicional sobre la configuración de los relés en el manual técnico del 880 (158387).

Al encender la unidad, el visor reconoce automáticamente todas las tarjetas opcionales instaladas. No es preciso configurar específicamente el hardware para identificar una tarjeta opcional instalada en el sistema.



Puede encontrar manuales y otros recursos en el sitio web de Rice Lake Weighing Systems, [www.ricelake.com](http://www.ricelake.com)

Puede encontrar información sobre la garantía en el sitio web [www.ricelake.com/warranties](http://www.ricelake.com/warranties)



**ADVERTENCIA:** antes de abrir una carcasa o un bloque del controlador, desconecte siempre la corriente. La tarjeta opcional no puede cambiarse con la unidad en funcionamiento. De los procedimientos que requieran trabajar en el interior del visor debe encargarse únicamente personal de servicio cualificado.



**PRECAUCIÓN:** cuando trabaje en el interior de una carcasa o del bloque del controlador, utilice una pulsera antiestática de conexión a tierra para proteger los componentes frente a descargas electrostáticas (ESD).

## Componentes

El kit de tarjeta opcional de relés (179157) contiene los elementos necesarios para su instalación.



Figura 1. Componentes de la tarjeta opcional de relés

N.º de elem.	Ref.	Descripción	Cant.	N.º de elem.	Ref.	Descripción	Cant.
1	179687	Tapa protectora, tarjeta opcional de relés	1	-	53075	Abrazadera, blindaje de cable a tierra, 1,9 mm (0,078 in)	1
2	164974	Placa de relés	1	-	67550	Abrazadera, blindaje de cable a tierra, 1,9 mm (0,125 in)	1
3	14822	Tornillo de máquina 4-40 NC x 1/4	4	-	15139	Arandela de seguridad, n.º 10	1
4	157176	Etiqueta, tarjeta opcional de relés para el 880	1	-	14621	Tuerca Keps 6-32 Hex	1
-	152381	Conector, clema de 8 posiciones	1	-	200273	Suplemento, tarjeta de salida analógica	1

Tabla 1. Lista de componentes de la tarjeta opcional de relés

## Instalación de montaje en panel

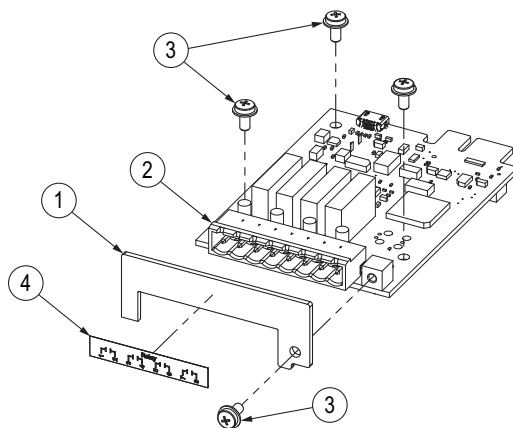
1. Desconecte el visor de la corriente eléctrica.
2. Desenganche el bloque del controlador del carril DIN del panel frontal; para ello, introduzca un destornillador plano en la pestaña inferior y deslice la placa de montaje hacia abajo (Figura 2). Debido al ángulo de la parte del gancho del soporte DIN, quizá cueste un poco desconectarlo.

**!** **IMPORTANTE:** desenganche el bloque del controlador del panel frontal con cuidado. El mazo de cables de la pantalla sigue conectando el panel frontal con el bloque del controlador.

3. Desconecte el mazo de cables de la pantalla del bloque del controlador.



Figura 2. Retirada del panel frontal y la placa posterior

4. Extraiga los cuatro tornillos que sujetan la placa posterior del bloque del controlador a la carcasa y tire con cuidado de la placa posterior hacia fuera.

**!** **IMPORTANTE:** cuando la placa posterior se retira de la carcasa, la homologación para uso comercial se invalida si la carcasa está sellada.

5. Retire los dos tornillos que sujetan la placa de alimentación a la placa posterior y deposite la fuente de alimentación con cuidado.

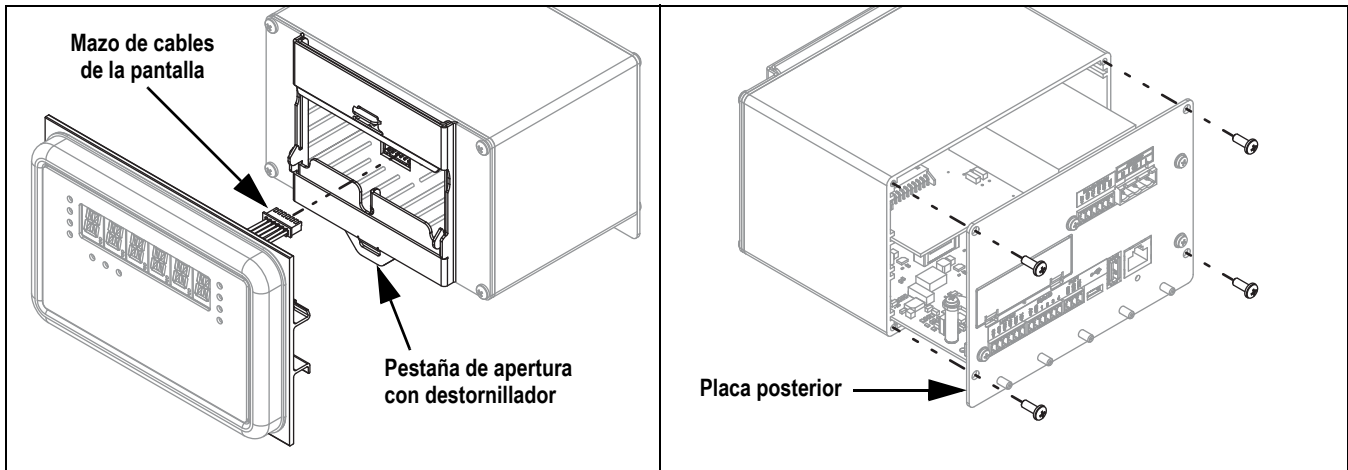

Figura 3. Retirada de la placa de alimentación y de la tapa protectora

6. Retire los dos tornillos que sujetan la tapa protectora de la abertura para tarjeta opcional a los separadores de la placa de la CPU.
7. Alinee con cuidado el conector J5 de la base de la tarjeta opcional con el conector J8 de la placa de la CPU del 880.

- Presione la tarjeta opcional hasta que se ajuste al conector de la placa de la CPU.

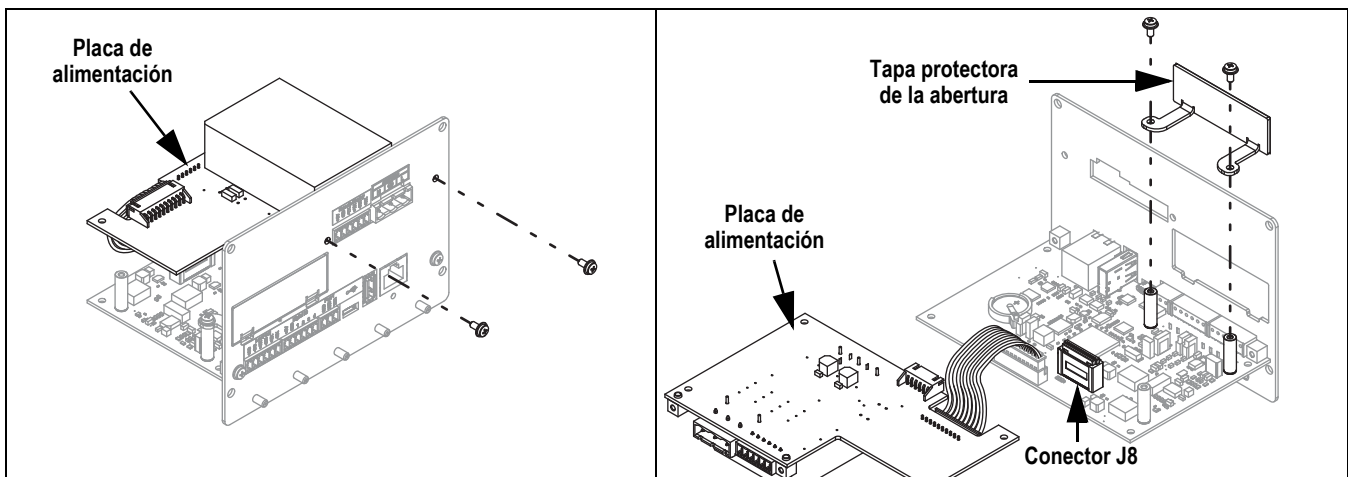

Figura 4. Instalación de la placa de la tarjeta opcional y la tapa protectora

- Utilice tres de los tornillos suministrados en el kit de tarjeta opcional para fijar la placa de la tarjeta a los separadores roscados de la placa de la CPU del 880.
- Utilice el tornillo restante para fijar la tapa protectora al bloque de montaje roscado de la placa de la tarjeta opcional en la abertura para tarjeta opcional de la placa posterior del 880 de montaje en panel.
- Vuelva a conectar la placa de alimentación a la placa posterior con los dos tornillos extraídos anteriormente.
- Deslice la placa posterior con las placas de circuitos hacia el interior de la carcasa del bloque del controlador y asegúrese de que todas las placas encajan correctamente en las ranuras de la carcasa.



**NOTA:** antes de fijar la placa posterior, compruebe si el conector de la pantalla está correctamente alineado con la abertura frontal. Si no lo está, retire la placa posterior con las placas de circuitos y vuelva a introducirla de tal forma que el conector de la pantalla quede alineado con la abertura frontal.

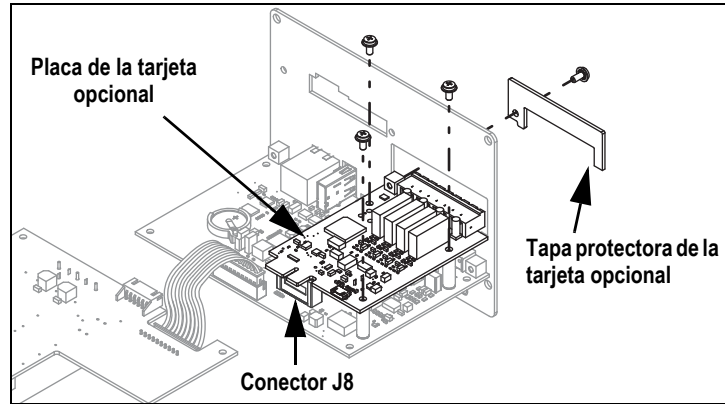

Figura 5. Montaje de la placa posterior con las placas de circuitos

- Fije la placa posterior a la carcasa del bloque del controlador con los cuatro tornillos de esquina extraídos anteriormente.
- Vuelva a conectar el mazo de cables de la pantalla y después el bloque del controlador al carril DIN del panel frontal.
- Conecte los cables necesarios. Para obtener más información, consulte [Asignación de clavijas de conexión](#) en la página 5.
- Conecte a tierra el blindaje de los cables con la abrazadera de cable, la arandela y la tuerca suministradas en el kit de tarjeta opcional y un perno de conexión a tierra en la placa posterior del bloque del controlador.

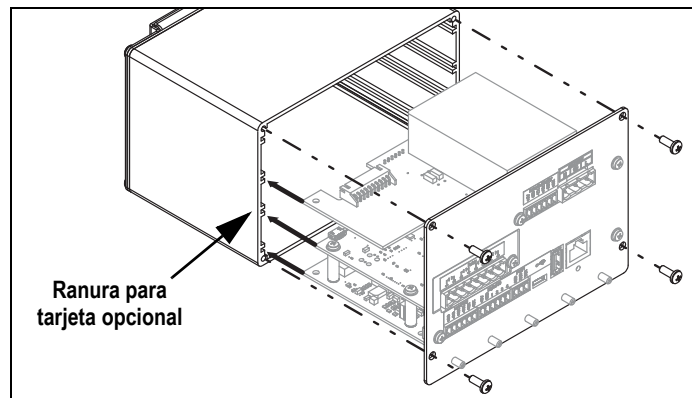

**NOTA:** para obtener más información sobre la conexión a tierra del blindaje, consulte el manual técnico del 880 (158387).

- Vuelva a conectar la corriente al visor.
- Si es necesario, consulte la información adicional sobre la configuración de los relés en el manual técnico del 880 (158387).



**NOTA:** para obtener la salida que se desee, debe configurarse SLOT 1 en el menú de puntos de ajuste (SETPTS) y BIT 1-4 en el menú de E/S digital (DIGIO) del menú Setup (Configuración) del visor 880.

## Instalación de montaje universal

1. Desconecte el visor de la corriente eléctrica.
2. Retire la placa posterior de la carcasa como se indica en el manual técnico del 880 (158387) para acceder a la placa de la CPU.
3. Alinee con cuidado el conector J5 de la base de la tarjeta opcional con el conector J8 de la placa de la CPU del 880.



Figura 6. Instalación de la placa de la tarjeta opcional

4. Presione la tarjeta opcional hasta que se ajuste al conector de la placa de la CPU.
5. Utilice tres de los tornillos suministrados en el kit de tarjeta opcional para fijar la placa de la tarjeta a los separadores roscados de la placa de la CPU del 880.

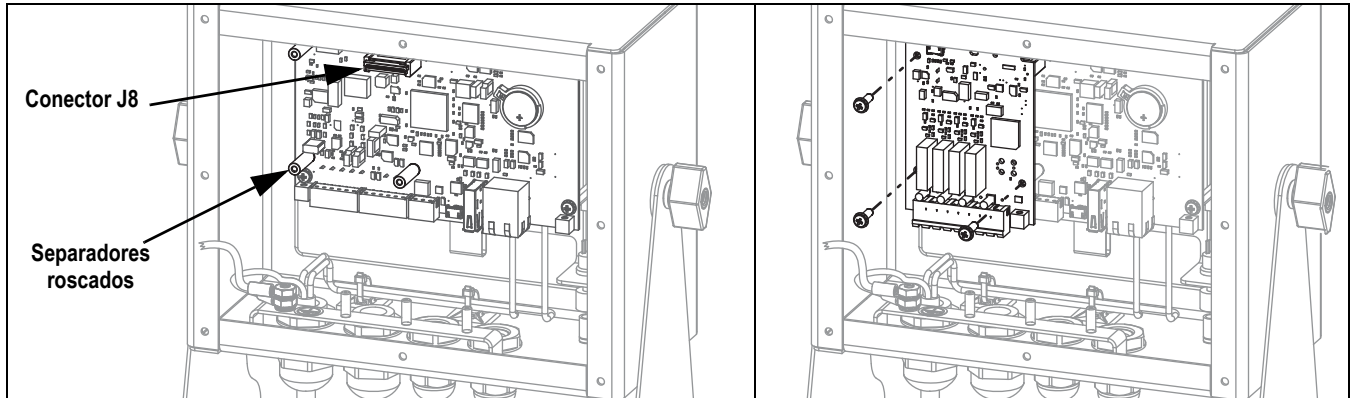

**NOTA: la tapa protectora suministrada no es necesaria si la tarjeta opcional se instala en el interior del 880 de carcasa universal.**

6. Extienda y conecte los cables necesarios. Para obtener más información, consulte [Asignación de clavijas de conexión](#) en la página 5.
7. Conecte a tierra el blindaje de los cables con la abrazadera de cable, la arandela y la tuerca suministradas en el kit de tarjeta opcional y un perno de conexión a tierra en la carcasa.



**NOTA: para obtener más información sobre la conexión a tierra del blindaje, consulte el manual técnico del 880 (158387).**

8. Fije la placa posterior y vuelva a conectar la alimentación al visor.
9. Si es necesario, consulte la información adicional sobre la configuración de los relés en el manual técnico del 880 (158387).



**NOTA: para obtener la salida que se desee, debe configurarse SLOT 1 en el menú de puntos de ajuste (SETPTS) y BIT 1-4 en el menú de E/S digital (DIGIO) del menú Setup (Configuración) del visor 880.**

## Asignación de clavijas de conexión



**NOTA:** al encender la unidad, el visor reconoce automáticamente las tarjetas opcionales instaladas. No es preciso configurar específicamente el hardware para identificar la tarjeta recién instalada en el sistema.



Figura 7. Placa de la tarjeta opcional de relés

Clavija de J1	Señal	
1	K1	Común
2	K1	Normalmente abierta
3	K2	Común
4	K2	Normalmente abierta
5	K3	Común
6	K3	Normalmente abierta
7	K4	Común
8	K4	Normalmente abierta

Tabla 2. Asignación de clavijas

## Especificaciones

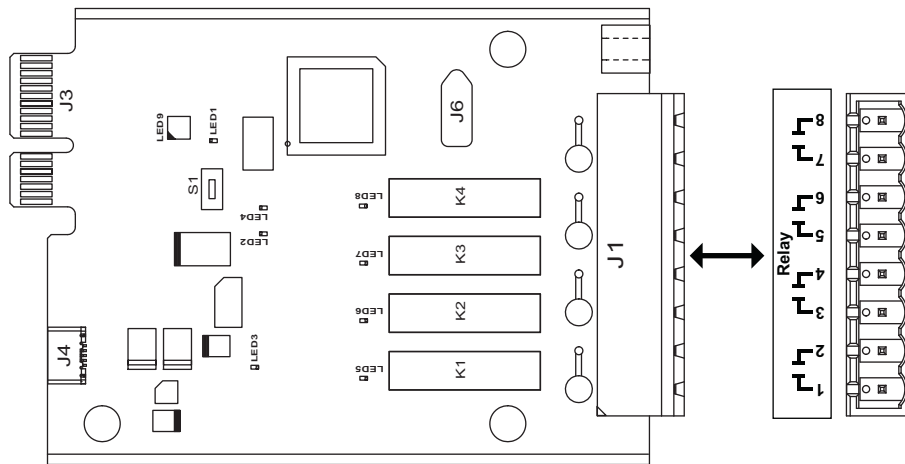
4 SPST: Relés de contacto seco normalmente abiertos  
 250 VCA a 3 A  
 30 VCC a 3 A

Protección de relés: Se recomienda el uso de fusibles externos para limitar la corriente. Los relés COM-NA están protegidos contra transitorios de 400 V a 600 W

Contactos de relé: Se muestran como Slot 1, Bit 1-4 en el menú de configuración de puntos de ajuste



© Rice Lake Weighing Systems    Especificaciones sujetas a cambios sin previo aviso.

230 W. Coleman St. ▪ Rice Lake, WI 54868 ▪ EE. UU.  
EE. UU. 800-472-6703 ▪ Canadá/México 800-321-6703 ▪ Internacional 715-234-9171 ▪ Europa +31 (0)26 472 1319