

MASTER 311, 311M et 711

Cadres de pesage

Manuel d'installation

Cadre de pesage 311/311M

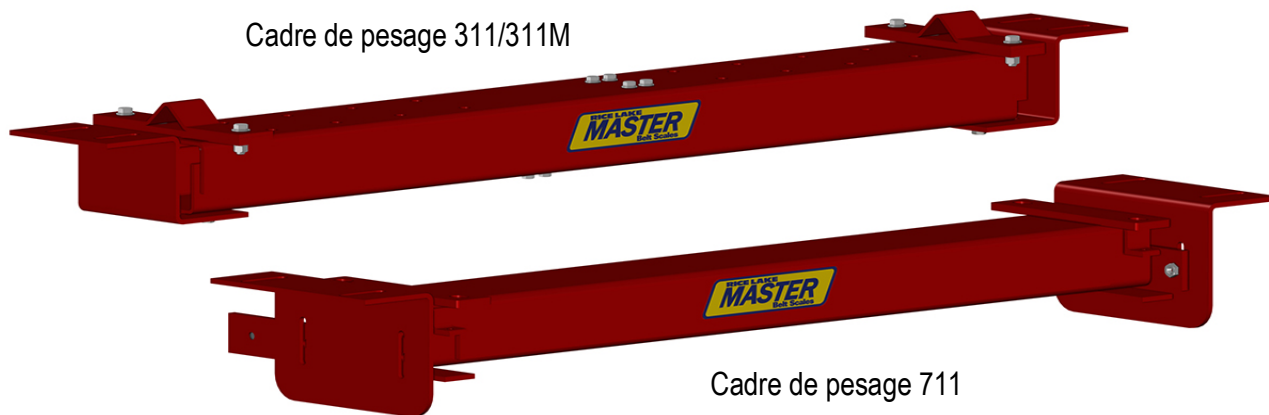

Cadre de pesage 711

© Rice Lake Weighing Systems. Tous droits réservés.

Rice Lake Weighing Systems® est une marque déposée de
Rice Lake Weighing Systems.

Tous les autres noms de marques et produits mentionnés dans la présente publication sont des
marques ou
des marques déposées de leurs détenteurs respectifs.

Toutes les informations contenues dans le présent document sont, au meilleur de nos
connaissances, complètes et exactes au moment de la publication. Rice Lake Weighing Systems
se réserve le droit de modifier sans préavis la technologie, les caractéristiques, les spécifications
et le design de l'équipement.

Les versions les plus récentes de cette publication, du logiciel, du micrologiciel et
de toutes les autres mises à jour produit sont disponibles sur notre site Web :

www.ricelake.com

Table des matières

1.0	Introduction	1
1.1	Sécurité	1
1.2	Vue d'ensemble	2
1.3	Critères de sélection	2
1.4	Appareil d'étalonnage et poids d'essai	2
2.0	Installation	3
2.1	Installation mécanique	4
2.1.1	Installation du modèle 311/311M	4
2.1.2	Ajustement de la longueur du modèle 311M	6
2.1.3	Installation du modèle 711	7
2.2	Installation du boîtier d'épissure	9
2.3	Installation électrique	9
2.4	Mise en service	9
2.4.1	Réglages mécaniques	9
3.0	Entretien	10
3.1	Entretien	10
3.1.1	Entretien périodique	10
3.2	Dessins techniques	11
3.2.1	Dimensions du modèle 311	11
3.2.2	Dimensions du modèle 711	11
3.3	Caractéristiques	12
3.4	Construction totale des capteurs de charge	12
3.5	Liste de paramètres pour balance à convoyeur	13



Rice Lake Weighing Systems propose des séminaires de formation technique.
 Pour consulter les descriptions et connaître les dates des cours, rendez-vous sur la page
www.ricelake.com/training ou contactez le service de formation au 715 234 9171.



Rice Lake propose en permanence des formations en ligne gratuites sur un grand nombre de sujets liés aux produits. Visitez la page www.ricelake.com/webinars

1.0 Introduction

Les balances à convoyeur mesurent un débit massique continu qui est transporté sur une bande transporteuse. Une balance à convoyeur complète est constituée d'une barre peseuse intégrant un ou plusieurs capteurs de charge, un capteur de vitesse et les composants électroniques du contrôleur.

Une balance à convoyeur n'est pas adaptée à toutes les applications ; ceci doit être analysé par un spécialiste Rice Lake Weighing Systems. Pour obtenir des résultats optimum, la série Master™ de balances à convoyeur a été développée pour une grande variété d'applications et pour tout type de convoyeur.



Les manuels et du matériel supplémentaire sont disponibles sur le site Web de Rice Lake Weighing Systems, à l'adresse suivante : www.ricelake.com

Les informations relatives à la garantie sont disponibles sur le site Web, à l'adresse suivante : www.ricelake.com/warranties

1.1 Sécurité

Définition des signaux de sécurité :



Indique une situation extrêmement dangereuse qui, si elle n'est pas évitée, peut être à l'origine de blessures graves voire mortelles. Inclut les risques résultant d'une dépose des protections.



Indique une situation potentiellement dangereuse qui, si elle n'est pas évitée, peut être à l'origine de blessures graves voire mortelles. Inclut les risques résultant d'une dépose des protections.



Indique une situation potentiellement dangereuse qui, si elle n'est pas évitée, peut être à l'origine de blessures légères ou modérées.



Indique des informations sur les procédures qui, si elles ne sont pas observées, peuvent entraîner l'endommagement de l'équipement, des données ou la perte de ces dernières.

Sécurité générale



Veillez à lire le présent manuel et bien comprendre toutes les instructions avant d'intervenir sur cet équipement et de le faire fonctionner. Le non-respect des instructions ou des avertissements peut être à l'origine de blessures ou de mort. Pour obtenir des manuels de remplacement, contactez un revendeur Rice Lake Weighing Systems.



Le non-respect de ces instructions peut être à l'origine de blessures graves voire mortelles.

Certaines procédures décrites dans le présent manuel nécessitent une intervention à l'intérieur du boîtier. Ces procédures doivent être exclusivement réalisées par un personnel d'entretien qualifié.

Prenez toutes les précautions de sécurité nécessaires lors de l'installation de la barre peseuse, y compris porter des chaussures de sécurité et une protection oculaire et utiliser des outils appropriés.

Veillez à ce que vos mains et vos pieds restent à l'écart des organes en mouvement et ne portez pas de vêtements amples.

Ne vous approchez pas de la face inférieure d'un convoyeur en marche.

Ne vous penchez pas au-dessus d'un convoyeur en marche.

Ne laissez pas de jeunes enfants (mineurs) ou des personnes inexpérimentées utiliser cet appareil.

L'appareil ne doit pas être utilisé si toutes les protections ne sont pas en place.

Ne sautez pas sur la balance.

N'utilisez pas l'appareil à des fins autres que le pesage.

Ne placez pas vos doigts dans les fentes ou aux éventuels points de pincement.

N'utilisez pas de composants de support de charge usés à plus de 5 % par rapport aux dimensions d'origine.

N'utilisez pas ce produit en cas de fissuration de l'un des composants.

Ne dépassez pas la limite de charge nominale de l'unité.

Ne modifiez pas, n'altérez pas et ne démontez pas l'appareil.

Ne retirez pas et ne masquez pas les étiquettes d'avertissement.

1.2 Vue d'ensemble

Le modèle *Master série 311/711* de barre peseuse est conçu pour les applications moyenne et grande capacité dans l'industrie des processus où précision et/ou homologation légale sont essentielles.

Les dimensions sont dérivées de la construction de la bande transporteuse existante ou à fabriquer.

Principe de fonctionnement

Le matériau est transporté par la bande et les rouleaux ou stations rouleaux sous-jacent(e)s. Une ou plusieurs de ces stations rouleaux sont montées sur la barre peseuse et sont utilisées pour peser le matériau transporté sur la bande. Le matériau transporté sur la bande est pesé et la vitesse de la bande est mesurée. Both values (belt load and belt speed) are calculated in an integration function. Le contrôleur totalise et calcule le débit massique. Ces valeurs sont affichées et transmises à un réseau ou système de commande via des sorties ou d'autres formes de communication.

Pour le fonctionnement, reportez-vous au manuel des composants électroniques installés.

1.3 Critères de sélection

La capacité des capteurs de charge est calculée sur la base de la charge maximum sur la bande plus le poids propre de la barre peseuse et le poids des rouleaux. Pour toute assistance, contactez le support technique de Rice Lake Weighing Systems.

Charge nette = (capacité du convoyeur / vitesse de la bande transporteuse) x espacement entre les rouleaux

Charge brute = charge nette + (poids de la station rouleaux + poids de la bande transporteuse + matériel de fixation)

Exemples :

Charge nette = (20 000 lb (9 072 kg) par minute / 400 pieds (122 m) par minute) x espacement de 4 pieds (1,22 m)

Charge nette = (50 lb (23 kg) par pied) x espacement de 4 pieds (1,22 m)

Poids net = 200 lb (91 kg)

Poids brut = 200 lb (91 kg) + (station rouleaux 175 lb (79 kg) + bande transporteuse 48 lb (22 kg) + matériel de fixation 24 lb (11 kg))

Poids brut = 447 lb (203 kg)

1.4 Appareil d'étalonnage et poids d'essai

Des points de fixation peuvent être fournis pour l'application de poids d'essai statiques. Des poids d'essai sont utilisés pour tester la répétabilité et l'état de la balance à convoyeur après l'étalonnage initial.

Pour déterminer la précision absolue, il est nécessaire de réaliser un essai avec matériau. Pour cette procédure, reportez-vous au manuel des composants électroniques installés.

2.0 Installation

Les procédures d'installation se doivent généralement d'être une combinaison des meilleures pratiques d'ingénierie du client, en conformité avec les codes locaux et les recommandations du fabricant. Pour l'obtention de performances optimales, observez les précautions suivantes.



Le non-respect des instructions suivantes peut être à l'origine de blessures graves voire mortelles.

- * Prenez toutes les précautions de sécurité nécessaires lors de l'installation de la barre peseuse, y compris porter des chaussures de sécurité et une protection oculaire et utiliser des outils appropriés.
- * Coupez toujours l'alimentation électrique avant de réaliser une connexion ou une déconnexion.
- * Avant de commencer une opération de soudage, coupez l'alimentation électrique et débranchez les connecteurs.

IMPORTANT

Le non-respect des énoncés suivants peut résulter en un endommagement de l'équipement et annuler la garantie.

- * Les capteurs de charge sont très sensibles aux dommages provoqués par le soudage. La bride de mise à la terre de soudage doit être attachée sur le côté de la barre peseuse où l'opération de soudage est réalisée. En cas de doute, déposer le(s) capteur(s) de charge.
- * Suivez les recommandations données lors de la vérification de l'application.
- * La bande transporteuse doit être installée dans une zone stable et rigide, exempte de vibrations.
- * La construction du cadre de la bande transporteuse doit être suffisamment rigide pour éviter les déformations (torsion ou fléchissement) sous charge maximale (y compris la barre peseuse).
- * la barre peseuse doit être monté sans tensions mécaniques.
- * Les vibrations au niveau du convoyeur ne doivent pas pouvoir se répercuter à la barre peseuse. Si nécessaire, ces vibrations doivent être filtrées.
- * La bande transporteuse doit être de bonne qualité et à une épaisseur. Une épaisseur vulcanisée offrira une précision optimale. Le poids par pied (mètre) doit être uniforme sur toute la longueur.
- * La bande transporteuse ne doit pas dévier du centre et aucune station rouleaux directrice ne doit être placée à proximité de la zone de pesage.
- * Le support de la bande transporteuse ne doit pas être soutenu par des stations rouleaux en deux parties (en V).
- * Au moins trois stations rouleaux avant la barre peseuse (la section de pesage) et trois après doivent avoir une hauteur réglable. Pour les convoyeurs à bande courts, ceci peut être réduit à un rouleau avant et un rouleau après la barre peseuse.
- * Alignez au fil toutes les stations rouleaux de la balance. Si vous suivez la règle de trois avant et trois après, sept stations rouleaux (en incluant la station rouleaux de pesage) doivent être vérifiées pendant le processus d'alignement.
- * La concentricité des rouleaux ne doit pas dépasser +/- 0,012 po (0,3 mm).
- * Le capteur de vitesse doit être installé sur un tambour ou rouleau non entraîné.
- * L'angle d'inclinaison de la bande transporteuse ne doit pas dépasser 12 %.
- * Des protections adéquates peuvent être requises pour éviter que le flux d'air n'interfère avec la balance à convoyeur.
- * Les protections latérales et la jupe de la bande transporteuse ne doivent pas être en contact avec la zone de pesage de la balance à convoyeur.

2.1 Installation mécanique

L'installation mécanique d'une balance à convoyeur consiste à installer la balance à convoyeur, le capteur de vitesse et la boîte de jonction. Trois types d'installation de balance sont traités dans ce manuel :

311 – barre peseuse fabriquée sur commande - longueurs variables.

311M – barre peseuse modulaire - la longueur peut être réglée sur site pour les petits convoyeurs.

711 – barre peseuse pivot fabriquée sur commande - longueurs variables.

2.1.1 Installation du modèle 311/311M

La largeur du modèle 311/311M peut être légèrement ajustée de façon à s'adapter en travers des longerons du convoyeur à bande.



La longueur du modèle 311M peut être réduite ; voir Section 2.1.2 page 6.

1. Déterminez l'emplacement de la balance à convoyeur. Cet emplacement doit se trouver au moins cinq stations rouleaux après le point de chargement du convoyeur et au moins cinq stations rouleaux avant la poulie de tête.
2. Retirez la bande transporteuse de la zone sélectionnée.
3. Déposez la station rouleau existante de l'emplacement où la balance doit être installée.

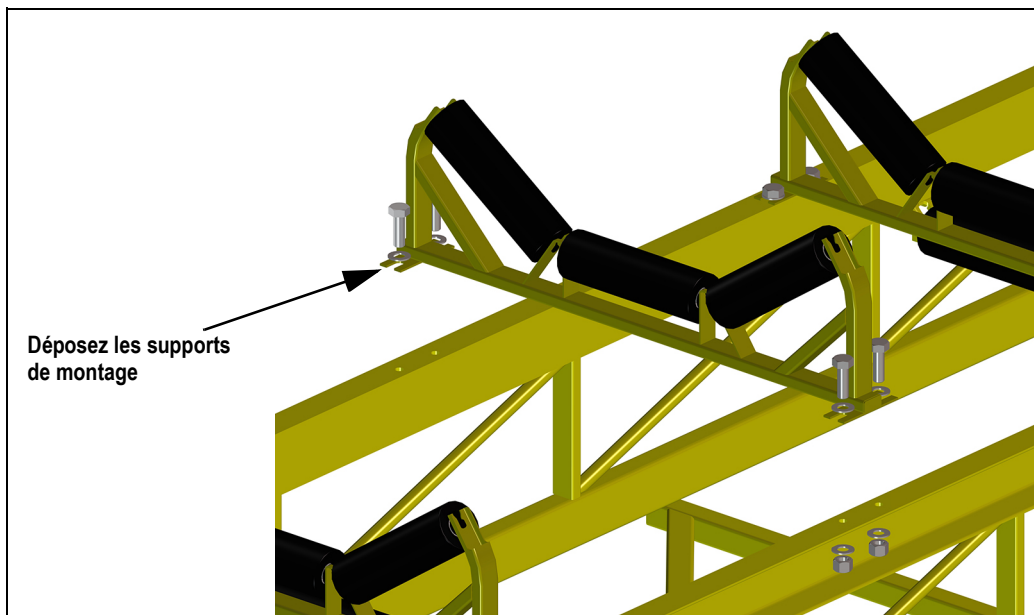

Illustration 2-1. Déposez la station rouleau existante

4. Déposez tout support de fixation pouvant être fixé à la station rouleaux.
5. Réglez la barre peseuse de façon qu'elle s'adapte entre les longerons du cadre du convoyeur. Pour régler les supports d'extrémité, desserrez les boulons pour permettre aux supports de glisser dans les fentes du support. Assurez-vous que la longueur des fentes repose sur les longerons du convoyeur.

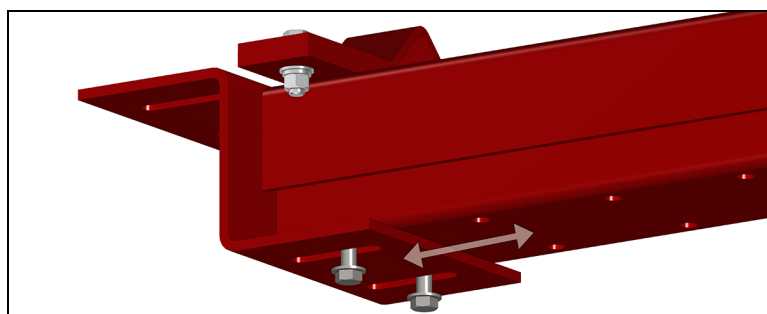

Illustration 2-2. Réglez la largeur de la balance à convoyeur

6. Alignez les fentes du support de montage de la barre peseuse sur les trous utilisés pour l'ancrage de la station rouleaux.
7. Utilisez le matériel de fixation de station rouleaux existant pour fixer la barre peseuse sur les longerons du convoyeur.

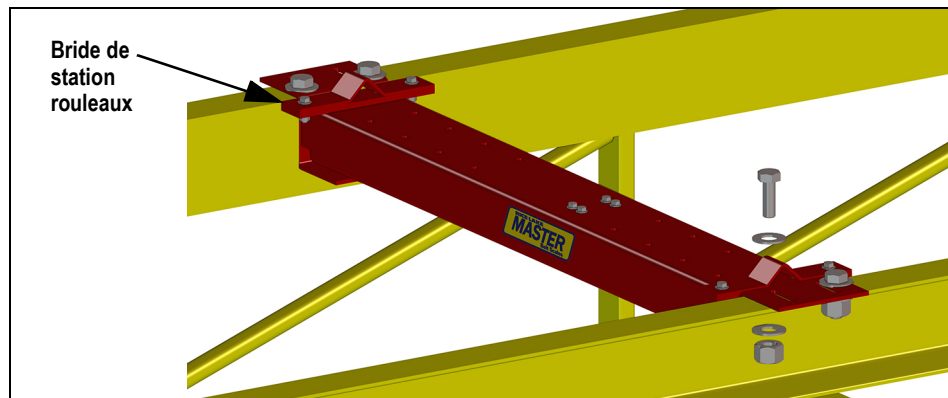

Illustration 2-3. Barre peseuse 311/311M installée

8. Déposez les brides de station rouleaux de l'ensemble barre peseuse.
9. Placez la station rouleaux sur le haut de la barre peseuse.
10. Placez les brides de station rouleaux sur le longeron inférieur de barre peseuse et fixez à l'aide de boulons, de rondelles et d'écrous.

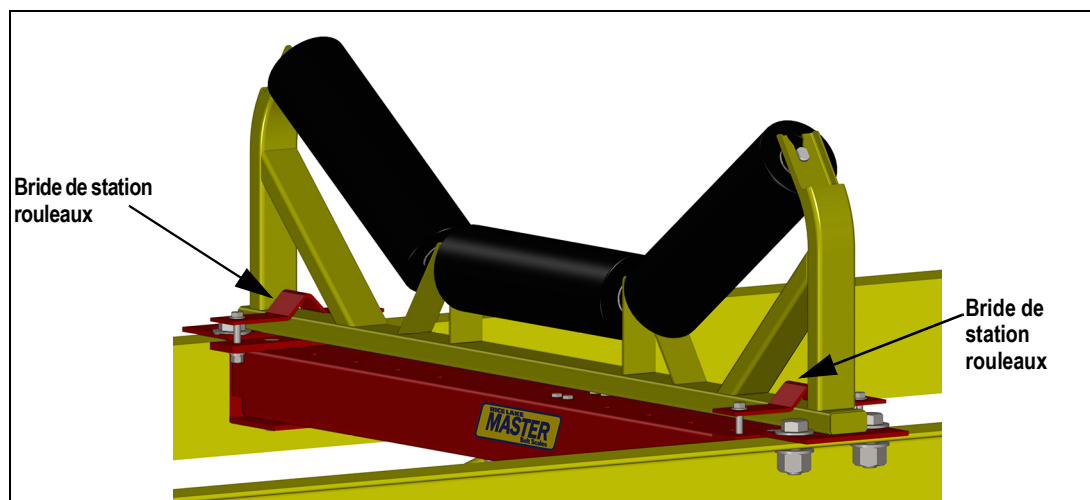

Illustration 2-4. Installez la station rouleaux sur la barre peseuse

11. Acheminez des ficelles sur le convoyeur (trois avant la balance et trois après la balance) et calez les stations rouleaux sur le même plan.

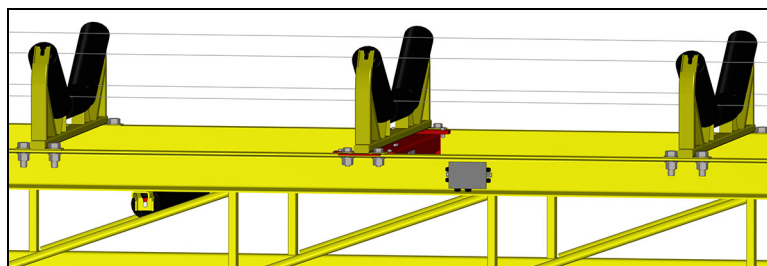

Illustration 2-5. Acheminez des ficelles sur le même plan



Remarque Les cales ne sont pas fournies avec la balance. Elles sont disponibles séparément.

2.1.2 Ajustement de la longueur du modèle 311M

1. Mesurez la distance entre les longerons à l'emplacement sélectionné pour la balance à convoyeur.

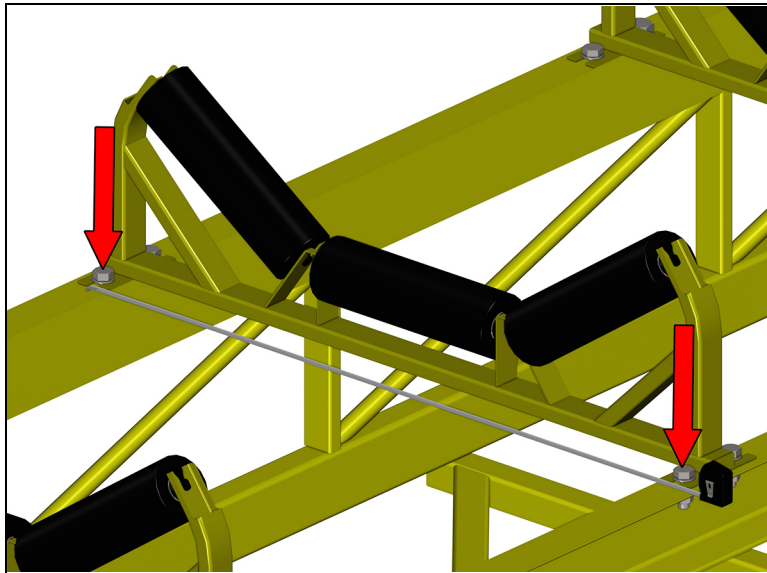

Illustration 2-6. Mesurez la longueur entre les longerons

2. Retirez l'équerre angulaire, la plaque plate et la bride de la station rouleaux des deux extrémités de la barre peseuse.
3. À l'aide de la mesure de l'étape une, déterminez la longueur de barre peseuse à couper. Divisez cette valeur par deux ; vous obtenez la longueur à couper à chaque extrémité de la barre peseuse.
4. Mesurez soigneusement à partir de chaque extrémité de la barre peseuse afin de couper exactement la même longueur de chaque côté.

IMPORTANT

Mesurez soigneusement chaque extrémité de la barre peseuse. Pour obtenir un pesage précis, la même longueur doit être supprimée de chaque côté.



Illustration 2-7. Redimensionnez la barre peseuse - Modèle 311M uniquement

5. Réinstallez l'équerre angulaire, la plaque plate et la bride de station rouleaux à chaque extrémité de la barre peseuse.
6. Poursuivez l'installation. Voir la [Section 2.1.1](#).

2.1.3 Installation du modèle 711

1. Déterminez l'emplacement de la balance à convoyeur. Cet emplacement doit se trouver au moins cinq stations rouleaux après le point de chargement du convoyeur et au moins cinq stations rouleaux avant la poulie de tête.
2. Déposez la station rouleau existante de l'emplacement où la balance doit être installée.

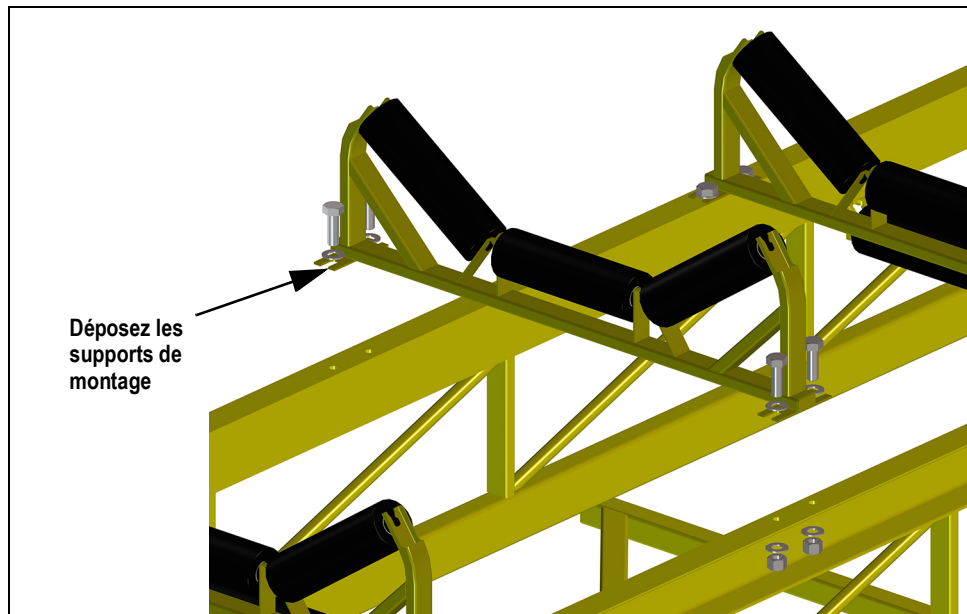

Illustration 2-8. Déposez la station rouleau existante

3. Déposez tout support de fixation pouvant être fixé à la station rouleaux.
4. Alignez les fentes du support de montage de la barre peseuse sur les trous utilisés pour l'ancrage de la station rouleaux.
5. Utilisez le matériel de fixation de station rouleaux existant pour fixer la barre peseuse sur les longerons du convoyeur.

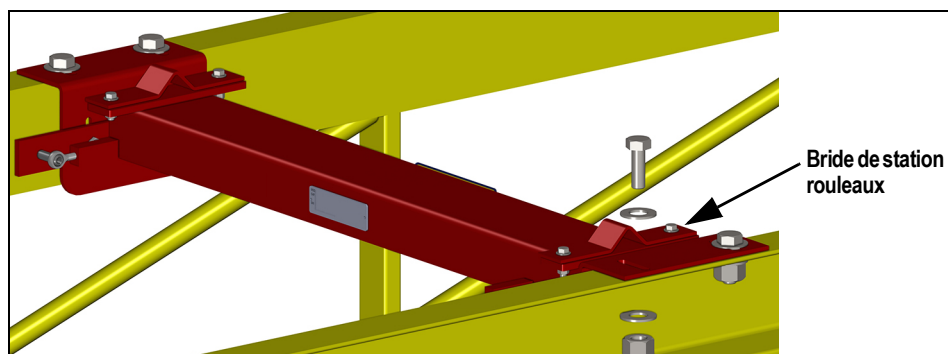

Illustration 2-9. Barre peseuse 711 installée

6. Déposez les brides de station rouleaux de l'ensemble barre peseuse.
7. Placez la station rouleaux sur le haut de la barre peseuse.

- Placez les brides de station rouleaux sur le longeron inférieur de barre peseuse et fixez à l'aide de boulons, de rondelles et d'écrous.

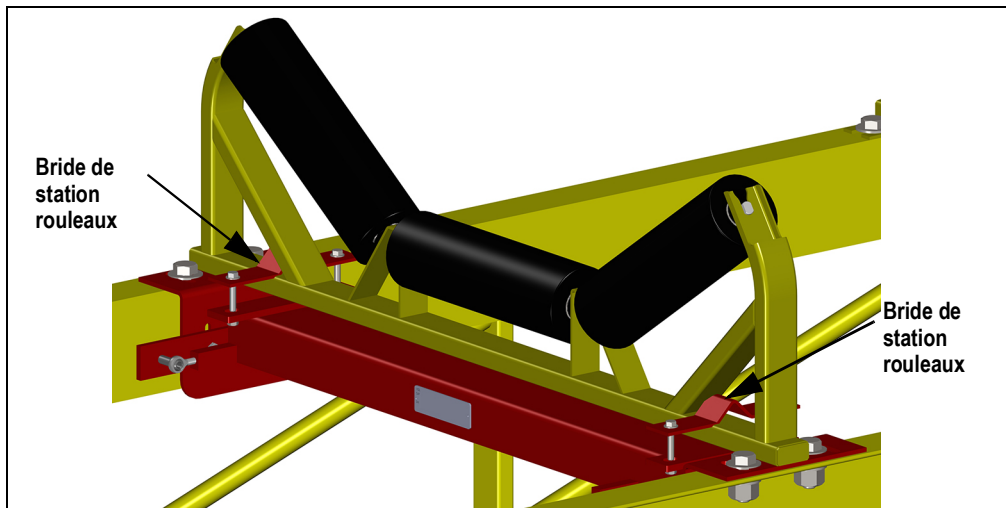

Illustration 2-10. Installez la station rouleaux sur la barre peseuse 711

- Acheminez des ficelles sur le convoyeur (trois avant la balance et trois après la balance) et calez les. Voir la [Illustration 2-5 page 5](#).

Verrouillage de transport

La barre peseuse 711 est équipée d'un dispositif de verrouillage pour transport qui doit être enclenché lorsque le convoyeur est déplacé.

Transport de la balance à convoyeur

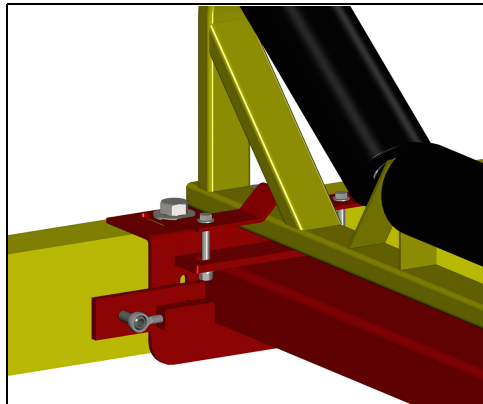

Illustration 2-11. Verrouillage de transport

- Desserrez le contre-écrou.
- Vissez les boulons de transport pour retirer la charge du capteur de charge.
- Serrez le contre-écrou de façon que l'écrou ne change pas de position.

Pour utiliser la balance à convoyeur

- Desserrez le contre-écrou.
- Dévissez les boulons de transport pour retirer la charge du capteur de charge.
- Serrez le contre-écrou de façon que l'écrou ne change pas de position.

2.2 Installation du boîtier d'épissure

1. Montez le boîtier d'épissure à un emplacement approprié

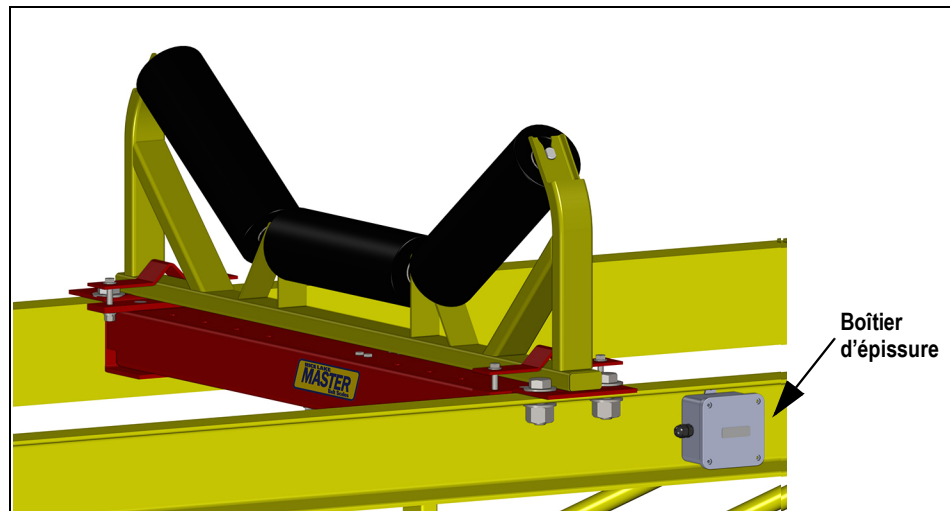

Illustration 2-12. Montez le boîtier d'épissure

2. Câblez les capteurs de charge conformément aux fiches de données des capteurs de charge.
3. Branchez le câble individuel sur la boîte de jonction et le contrôleur.
4. Étalonnez la balance à l'aide de la procédure d'étalonnage pour le contrôleur applicable.

2.3 Installation électrique

Le câblage et les connexions entre la barre peseuse, le capteur de vitesse et les composants électroniques sont illustrés sur le schéma correspondant. Voir la [Section 3.3 page 12](#).

Le capteur de charge est fourni avec un câble fixe ; ne modifiez pas la longueur. Si nécessaire, utilisez une boîte de jonction supplémentaire avec des bornes à vis pour augmenter la longueur du câble.

Types de câble

Capteur de charge - Si la longueur est supérieure à 197" (60 m), utilisez un câble blindé à 6 fils de calibre de 20 AWG (0,5 mm²).

Capteur de vitesse - Utilisez un câble blindé à 3 fils de 20 AWG de calibre (0,5 mm²).

Blindage de câble - Le blindage du câble doit être connecté à un côté uniquement. Si connecté au côté instrument, il est préférable d'utiliser la même mise à la terre que l'alimentation électrique.

2.4 Mise en service

La mise en service doit être réalisée par des ingénieurs d'entretien dûment formés et expérimentés en la matière.

2.4.1 Réglages mécaniques

Des réglages mécaniques doivent être réalisés pour assurer que la balance n'est pas sous tension. Si nécessaire, le capteur de charge peut être ajusté.

3.0 Entretien

Un entretien régulier est essentiel pour éviter les erreurs ou les indisponibilités non nécessaires. Le fournisseur décline toute responsabilité relative aux conséquences d'une non-réalisation des opérations d'entretien recommandées dans la présente section.

3.1 Entretien



Il est important d'assurer la sécurité du personnel pendant les opérations d'entretien et d'éviter les accidents. Avant le début de toute intervention sur les systèmes électriques, veillez à couper l'alimentation secteur.

Le convoyeur doit être mis hors tension avant toute intervention sur le convoyeur. Commencez par retirer tout ce qui se trouve sur le convoyeur. Aucune personne non autorisée n'est admise dans la zone de fonctionnement du convoyeur.

3.1.1 Entretien périodique

Pour maintenir la balance à convoyeur dans un état optimal, il est important de réaliser des entretiens périodiques.

- Assurez-vous qu'il n'y a aucune accumulation de saletés sur la bande transporteuse.
- Inspectez la barre peseuse à la recherche de dommages et effectuez les réparations nécessaires.
- Effectuez régulièrement une **mise à zéro automatique** et un contrôle de poids avec des poids d'essai certifiés, de façon à déterminer si la balance à convoyeur réalise des pesages corrects. Pour cette procédure, reportez-vous au manuel des composants électroniques installés.

3.2 Dessins techniques

3.2.1 Dimensions du modèle 311

Les longueurs du modèle 311 varient ; ces produits sont fabriqués sur commande.

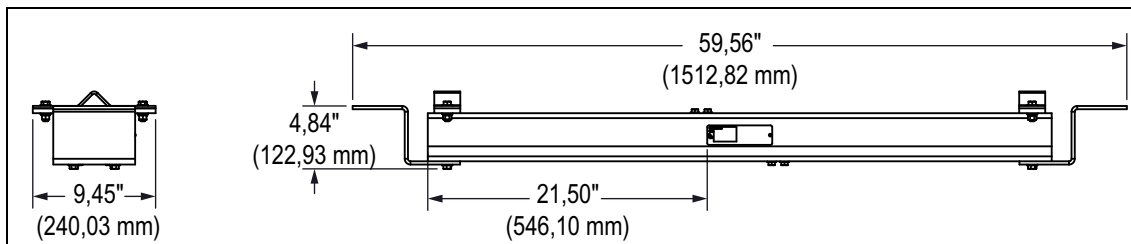

Illustration 3-1. Barre peseuse 311/311M



La longueur du modèle 311M peut être réduite ; voir [Section 2.1.2 page 6](#).

3.2.2 Dimensions du modèle 711

Les longueurs du modèle 711 varient ; ces produits sont fabriqués sur commande.

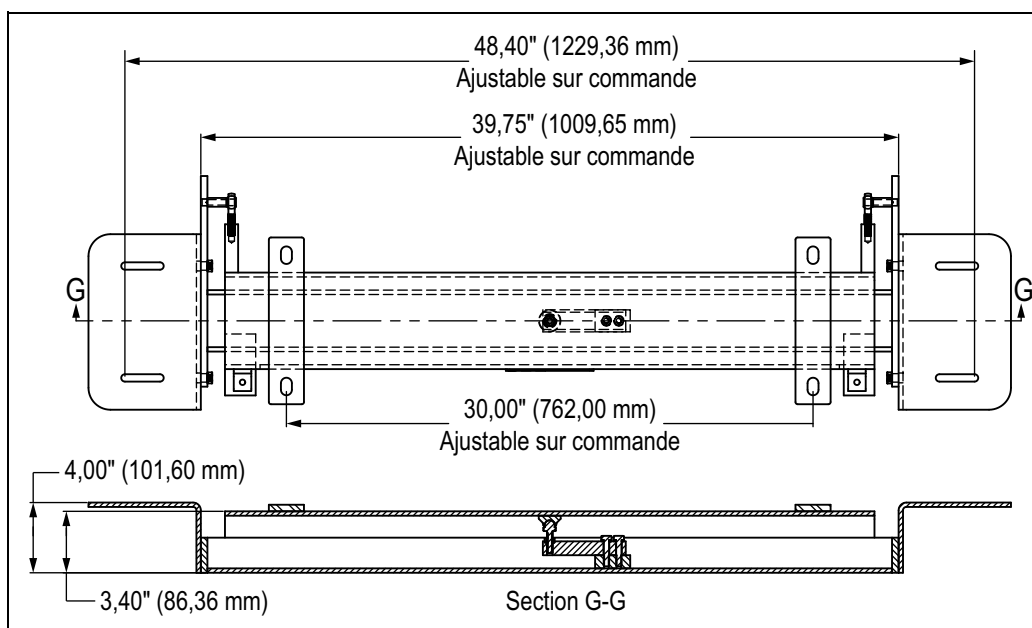

Illustration 3-2. Barre peseuse 711

3.3 Caractéristiques

Standard

Matériau de la barre peseuse	Acier doux enduit de poudre ou acier inoxydable SS304 / 316
Poids	Environ 47 kg (104 lb), station rouleaux exclue
Capteur de charge	1 capteur encapsulé à simple appui Capacité de 50 à 250 kg (chaque) Alimentation électrique 5-15 Vcc (stabilisé par les composants électroniques) Signal nominal 2 mV/V sous charge de 100 %

3.4 Construction totale des capteurs de charge

Le *Master série 311/711* compte un seul capteur de charge. Le Tableau 3-1 présente la construction totale des capteurs de charge ; cette valeur est utilisée pour l'étalonnage théorique.

Capacité de capteur de charge	Unités impériales	Unités métriques
50 kg	110 lb	50 kg
100 kg	220 lb	100 kg
250 kg	550 lb	250 kg

Tableau 3-1. Conversion de construction totale de capteurs de charge

3.5 Liste de paramètres pour balance à convoyeur

Complétez les informations ci-après. Retirez cette page et conservez-la en lieu sûr.

CLIENT _____
 NUMÉRO DE COMMANDE _____
 INSTALLATION _____
 RÉFÉRENCE _____
 TYPE DE BARRE PESEUSE _____
 TYPE DE CAPTEUR DE VITESSE _____
 TYPE CE COMPOSANTS ÉLECTRONIQUES _____
 DATE _____
 REMPLI PAR _____

Paramètre	Unité	Entré	Modification
Capacité nominale (flux)	lb/h (kg/h)	_____	_____
Capacité maximale (flux)	lb/h (kg/h)	_____	_____
Capacité minimale (flux)	lb/h (kg/h)	_____	_____
Ratio de la barre peseuse		_____	_____
Nombre de capteurs de charge		_____	_____
Capacité de capteur de charge (par capteur de charge)	lb (kg)	_____	_____
Sensibilité du capteur de charge	mV/V	_____	_____
Espacement de la station rouleaux	po (mm)	_____	_____
Angle d'inclinaison de la bande transporteuse	°	_____	_____
Vitesse de bande transporteuse	pi/s (m/s)	_____	_____
Capteur de vitesse :		_____	_____
Impulsions par tour		_____	_____
Tambour non entraîné	po (mm)	_____	_____
Longueur totale de la bande transporteuse	pi (m)	_____	_____

Page laissée intentionnellement blanche. Le client peut retirer cette page du manuel, en remplir le verso et la conserver en lieu sûr.

REMARQUE : Ce document a été rédigé à l'origine en anglais. Toute traduction dans une autre langue ne peut être considérée comme la version officielle. En cas de conflit d'interprétation entre la version en anglais et toute traduction, l'original en anglais doit être réputé correct.



© Rice Lake Weighing Systems Specifications subject to change without notice.

230 W. Coleman St. • Rice Lake, WI 54868 • USA
U.S. 800-472-6703 • Canada/Mexico 800-321-6703 • International 715-234-9171 • Europe +31 (0)26 472 1319