

Installazione del pannello adattatore

Se si monta l'indicatore Serie 880 Performance in un pannello precedentemente utilizzato per un indicatore diverso, il foro nel pannello potrebbe essere troppo grande/piccolo per montare l'indicatore 880.

Le seguenti istruzioni serviranno per il montaggio dell'adattatore a piastra da utilizzare in queste situazioni.



Per ulteriori informazioni sull'indicatore 880 Performance, consultare il manuale di installazione/assistenza (PN 158387) o il manuale dell'operatore (PN 152240).



I manuali possono essere visualizzati e scaricati dal Rice Lake Weighing Systems sito web all'indirizzo www.ricelake.com.



Figura 1. Parti per l'opzione di retrofit del pannello

Se il foro esistente nel pannello è troppo piccolo per ospitare la piastra di montaggio della guida DIN, dovrà essere allargato alla dimensione corretta.

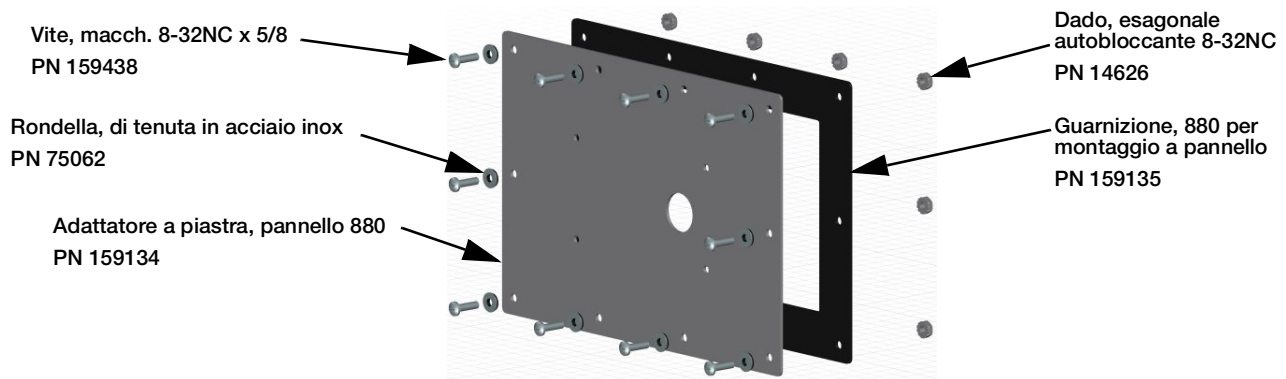

Se il pannello su cui viene montato questo indicatore è 16 ga (.06) o più sottile, non è necessario ingrandire il foro. I prigionieri di montaggio passeranno attraverso il pannello, l'adattatore a piastra e la piastra di montaggio della guida DIN mantenendo una distanza sufficiente a consentire il fissaggio dei display. Passare al Punto 2.

1. Usando la piastra di montaggio della guida DIN come guida, marcare il pannello per tagliare l'apertura nella misura richiesta. La distanza fra la piastra di montaggio e l'apertura nel pannello dovrebbe essere di almeno 1/4". Vedere la Figura 2.



Figura 2. Allargare l'apertura (se necessario)

- Utilizzare l'adattatore a piastra come dima per contrassegnare i fori da praticare per le viti. Assicurarsi che la piastra sia centrata sull'apertura e che il foro più grande sia a destra.

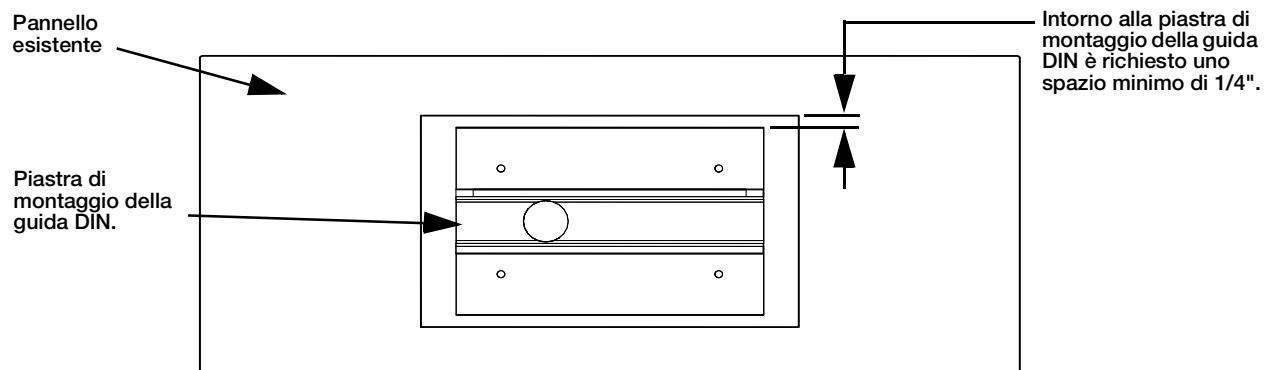

Figura 3. Adattatore a piastra come dima

- Eseguire i fori.
- Allineare l'adattatore a piastra (lato guarnizione verso il pannello) ai fori realizzati nel pannello e fissarlo con viti, rondelle di tenuta e dadi. Serrare a 8 in-lb.

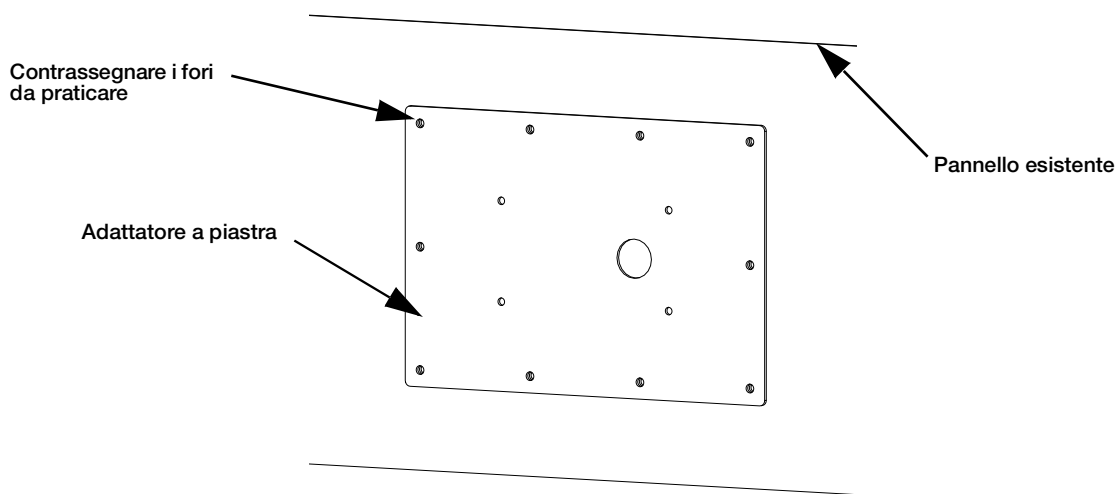

Figura 4. Installazione dell'adattatore a piastra

5. Installare la guarnizione sul gruppo display. Deve essere posizionata correttamente sul display prima del montaggio per assicurare una buona tenuta.
6. Fissare il display e la piastra di montaggio al pannello utilizzando i quattro dadi autobloccanti 6-32 (PN 14621) in dotazione.

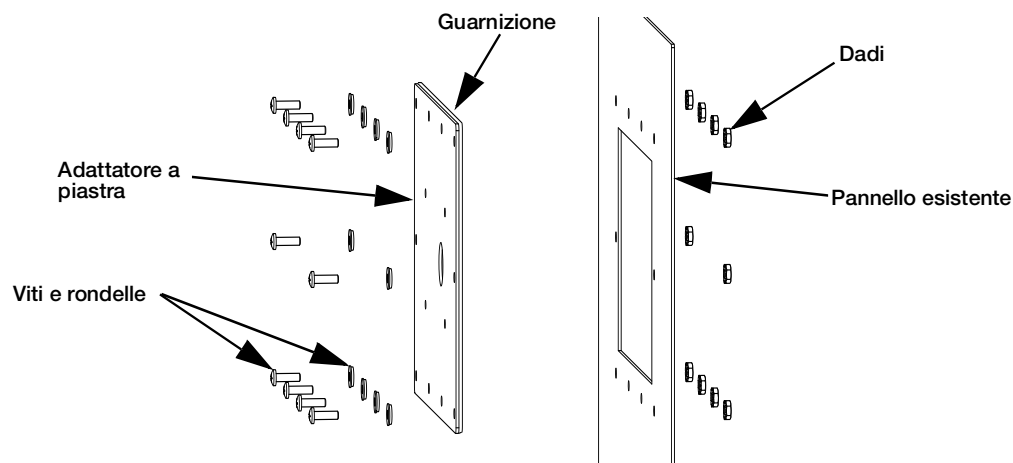

Figura 5. Installazione del display

7. Collegare il gruppo cavi al gruppo controller.
8. Posizionare il gruppo controller sulla guida DIN come illustrato nella Figura 6.
9. Fissarlo alla guida DIN ruotando i ganci destro e sinistro verso l'alto, collegandolo alla guida inferiore.

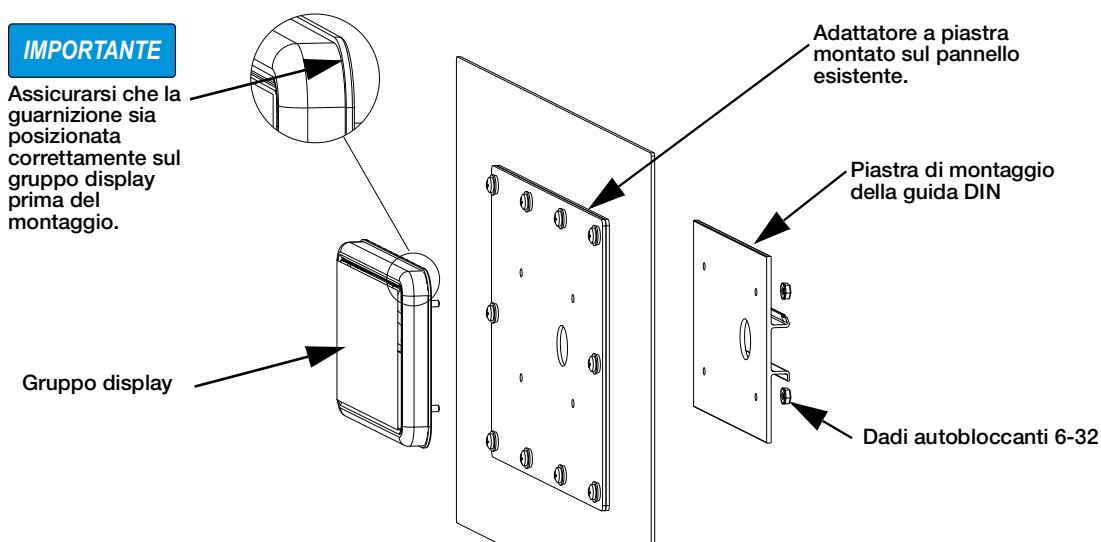

Figura 6. Installazione del gruppo controller

10. Collegare tutti i connettori alla piastra posteriore. Vedere il manuale di installazione/assistenza (PN 158387) per le posizioni dei connettori.

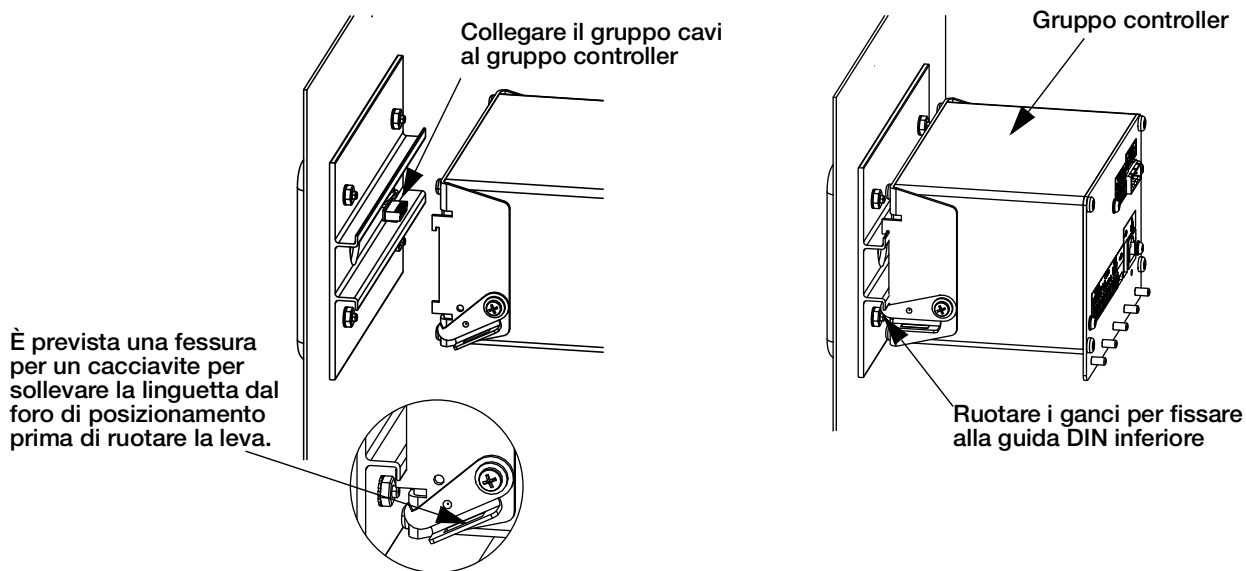

© Rice Lake Weighing Systems Specifications subject to change without notice.

230 W. Coleman St. • Rice Lake, WI 54868 • USA
U.S. 800-472-6703 • Canada/Mexico 800-321-6703 • International 715-234-9171 • Europe +31 (0)26 472 1319