

Série iDimension® Flex

Système de dimensionnement de palettes

Manuel d'assemblage



© Rice Lake Weighing Systems. Tous droits réservés.

Rice Lake Weighing Systems® est une marque déposée de Rice Lake Weighing Systems. Tous les autres noms de marque ou de produit contenus dans cette publication sont des marques commerciales ou des marques déposées de leurs sociétés respectives.

Toutes les informations contenues dans cette publication sont, à notre connaissance, complètes et exactes au moment de la publication. Rice Lake Weighing Systems se réserve le droit d'apporter des modifications à la technologie, aux caractéristiques, aux spécifications et à la conception de l'équipement sans préavis.

Les versions les plus récentes de cette publication, de ce logiciel, de ce micrologiciel et de toutes les autres mises à jour de produit sont disponibles sur notre site Web :

www.ricelake.com

Historique des révisions

Cette section suit et décrit les révisions du manuel afin d'attirer l'attention sur les principales mises à jour.

Révision	Date	Description
A	20 octobre 2023	Première publication
B	27 janvier 2025	Ajout d'instructions pour le montage du poste en cabine métallique

Tableau 1. Historique de la lettre de révision



Des séminaires de formation technique sont disponibles auprès de Rice Lake Weighing Systems. Pour obtenir une description des cours et les dates de disponibilité, visitez le www.ricelake.com/training ou composez le +1 715 234-9171 et demandez le service de formation.

Table des matières

1.0	Introduction	5
1.1	Manuels d'accompagnement	5
1.2	Sécurité	6
1.3	Dimensions	7
1.3.1	Dimensions du système Flex autoportant	7
1.3.2	Dimensions du système Flex suspendu	7
2.0	Pièces de rechange	8
2.1	Système Flex autoportant	8
2.2	Assemblage du système iDimension Flex suspendu	10
2.3	Pièces communes	11
3.0	Assemblage du cadre autoportant	12
3.1	Introduction	12
3.1.1	Étapes de l'assemblage par pivotement vertical	12
3.1.2	Étapes d'assemblage avec l'aide d'un chariot élévateur	12
3.1.3	Pièces	12
3.1.4	Écrou en T à engagement	13
3.2	Premières étapes de l'assemblage	13
3.2.1	Assemblage du support au sol	13
3.2.2	Montage des protecteurs de capteurs	14
3.2.3	Barres de montage en T	14
3.3	Assemblage du cadre par pivotement vertical	15
3.3.1	Assemblage des cadres latéraux à montage en T	15
3.3.2	Assemblage des barres de connexion horizontales	16
3.4	Assemblage avec l'aide d'un chariot élévateur	18
3.4.1	Assemblage de la partie supérieure	18
3.4.2	Soulever la partie supérieure du cadre	19
3.5	Alignement des protecteurs de capteurs	20
3.6	Montage de la boîte de connexion Jp	21
4.0	Assemblage du système Flex suspendu	22
5.0	Accessoires et câblage	24
5.1	Capteurs	24
5.2	Boîte de connexion	26
5.3	Poste en cabine métallique	28
5.3.1	Câblage du poste en cabine métallique	28
5.3.2	Support de poste en cabine métallique en option	30
5.3.3	Support de montage de poste en cabine métallique en option	31
5.4	Caméra IP (no de pièce 200168)	32



Rice Lake propose continuellement et sans frais des vidéos Web portant sur une sélection de plus en plus importante de sujets concernant les produits. Visitez le www.ricelake.com/webinars

1.0 Introduction

Ce manuel fournit une vue d'ensemble des instructions d'assemblage de la série iDimension Flex. Il comprend des instructions d'assemblage pour le système de dimensionnement Flex autoportant et le système de dimensionnement Flex suspendu.

Lors de l'interfaçage de cet appareil avec un programme tiers, se référer à la documentation du fabricant du logiciel pour les informations d'installation et de configuration.



Les manuels de Rice Lake Weighing Systems sont disponibles au www.ricelake.com/manuals

Les informations sur la garantie sont disponibles au www.ricelake.com/warranties

1.1 Manuels d'accompagnement

Guide de l'administrateur iDimension QubeVu

Le guide de l'administrateur QubeVu® (no de pièce 221652) fournit une vue d'ensemble de la configuration du logiciel QubeVu Manager.

Addenda à l'installation du support au plafond pour iDimension

Le système de dimensionnement Flex suspendu doit être monté sur un cadre de montage iDimension. Le cadre de montage utilise soit un système de barres 80/20, soit un système de câbles suspendus. Voir l'un des addenda suivants pour obtenir plus d'informations sur l'installation du système de montage iDimension Flex applicable :

- Addenda d'installation du cadre de montage iDimension LTL/LTL-XL/Flex 80/20 (no de pièce 221406)
- Addendum d'installation du cadre de montage avec câble iDimension LTL/LTL-XL/Flex (no de pièce 221407)

1.2 Sécurité

Définitions des indications de sécurité :



DANGER : Indique une situation dangereuse dans l'immédiat qui, si elle n'est pas évitée, entraînera des blessures graves, voire même la mort. Inclut les dangers qui sont exposés lorsque les protections sont retirées.



AVERTISSEMENT : Indique une situation potentiellement dangereuse qui, si elle n'est pas évitée, pourrait entraîner des blessures graves voire mortelles. Inclut les dangers qui sont exposés lorsque les protections sont retirées.



PRUDENCE : Indique une situation potentiellement dangereuse qui, si elle n'est pas évitée, pourrait entraîner des blessures légères à modérées.



IMPORTANT : Fournit des renseignements au sujet des procédures qui, s'ils n'étaient pris en compte, pourraient endommager l'équipement ou entraîner la corruption et la perte des données.

Généralités relatives à la sécurité



Ne pas utiliser cet équipement ou effectuer des travaux sur ce dernier si ce manuel n'a pas été lu et si toutes les instructions ne sont pas comprises. Le non-respect de ces instructions ou de ces avertissements peut entraîner des blessures ou la mort. Communiquer avec un distributeur Rice Lake Weighing Systems pour obtenir un mode d'emploi de remplacement.



AVERTISSEMENT

Vous risquez des blessures graves ou la mort si vous ne tenez pas compte de cet avertissement.

Risque de décharge électrique!

Il n'y a pas de pièces réparables par l'utilisateur. S'adresser à un personnel d'entretien qualifié pour toute réparation.

L'appareil n'a pas d'interrupteur d'alimentation. Pour couper complètement l'alimentation de l'appareil, déconnecter la source d'alimentation de la prise CA.

Pour les équipements à brancher, la prise de courant doit se trouver à proximité de l'appareil et être facilement accessible.

Lors de la mise sous tension, brancher le cordon d'alimentation intégré sur une prise de courant.

Toujours débrancher l'appareil de l'alimentation principale avant d'effectuer toute intervention.

Ne pas laisser de personnes mineures (enfants) ou des personnes inexpérimentées utiliser cette unité.

Ne pas mettre les doigts dans les fentes ou les points de pincement possibles.

Ne pas utiliser ce produit si l'un de ses composants est fissuré.

Ne pas effectuer de modifications à l'appareil.

Ne pas retirer ou masquer les étiquettes d'avertissement.

Ne pas utiliser à proximité de l'eau. Éviter tout contact avec une humidité excessive.

Conserver l'emballage. Lors du transport de l'appareil, le démonter et toujours l'emballer dans son emballage d'origine.

Fonctionne entre 41 et 104 °F (5 et 40 °C).

Ne jamais modifier ou tenter de réparer l'appareil. L'entretien doit être effectué seulement par Rice Lake Weighing Systems.

Manipuler les câbles et les connecteurs de câbles avec précaution. Ne jamais utiliser de cordons d'alimentation ou de fiches endommagés, ni de prises électriques mal fixées. Ne jamais toucher le cordon d'alimentation avec des mains mouillées.

Installer sur une surface plane.

Respecter les réglementations de l'OSHA pour l'installation et l'utilisation de l'appareil.

1.3 Dimensions

1.3.1 Dimensions du système Flex autoportant

Les dimensions globales de l'ensemble à quatre capteurs monté au sol et de l'ensemble à deux capteurs monté au sol sont semblables.

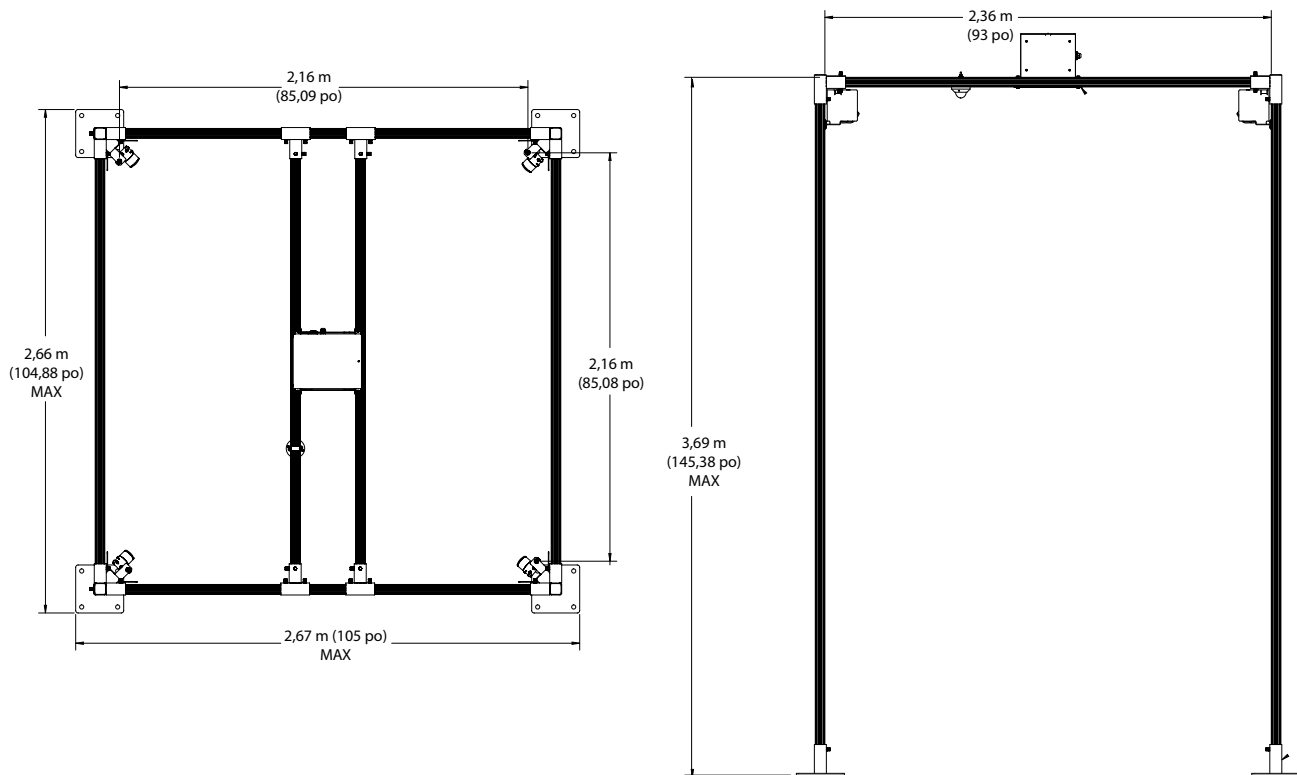

Illustration 1-1. Dimensions du système iDimension Flex autoportant

1.3.2 Dimensions du système Flex suspendu

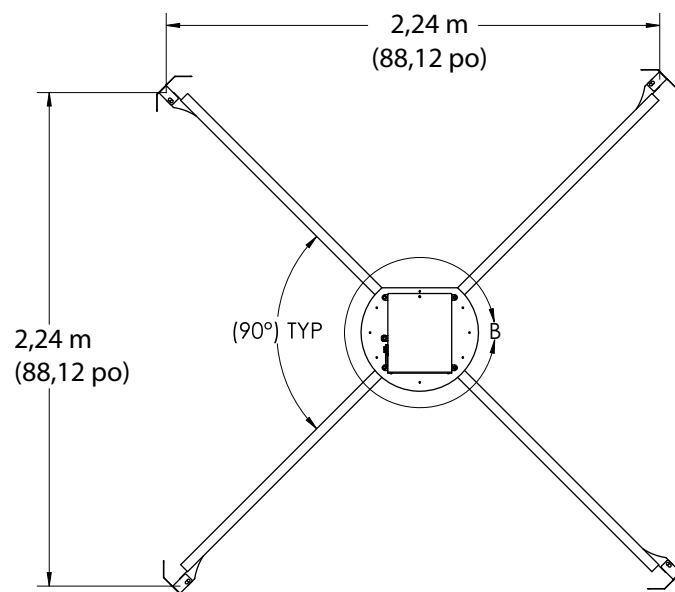

Illustration 1-2. Dimensions du système iDimension Flex suspendu

2.0 Pièces de rechange

Cette section fournit une vue d'ensemble des pièces de rechange pour la série iDimension Flex.

2.1 Système Flex autoportant

Immédiatement après le déballage du système iDimension Flex autoportant, inspectez visuellement le contenu pour vous assurer que tous les composants sont inclus et non endommagés. Si des pièces ont été endommagées lors de l'expédition, informez immédiatement Rice Lake Weighing Systems et le transporteur.

Le système iDimension Flex autoportant est livré avec les éléments suivants :

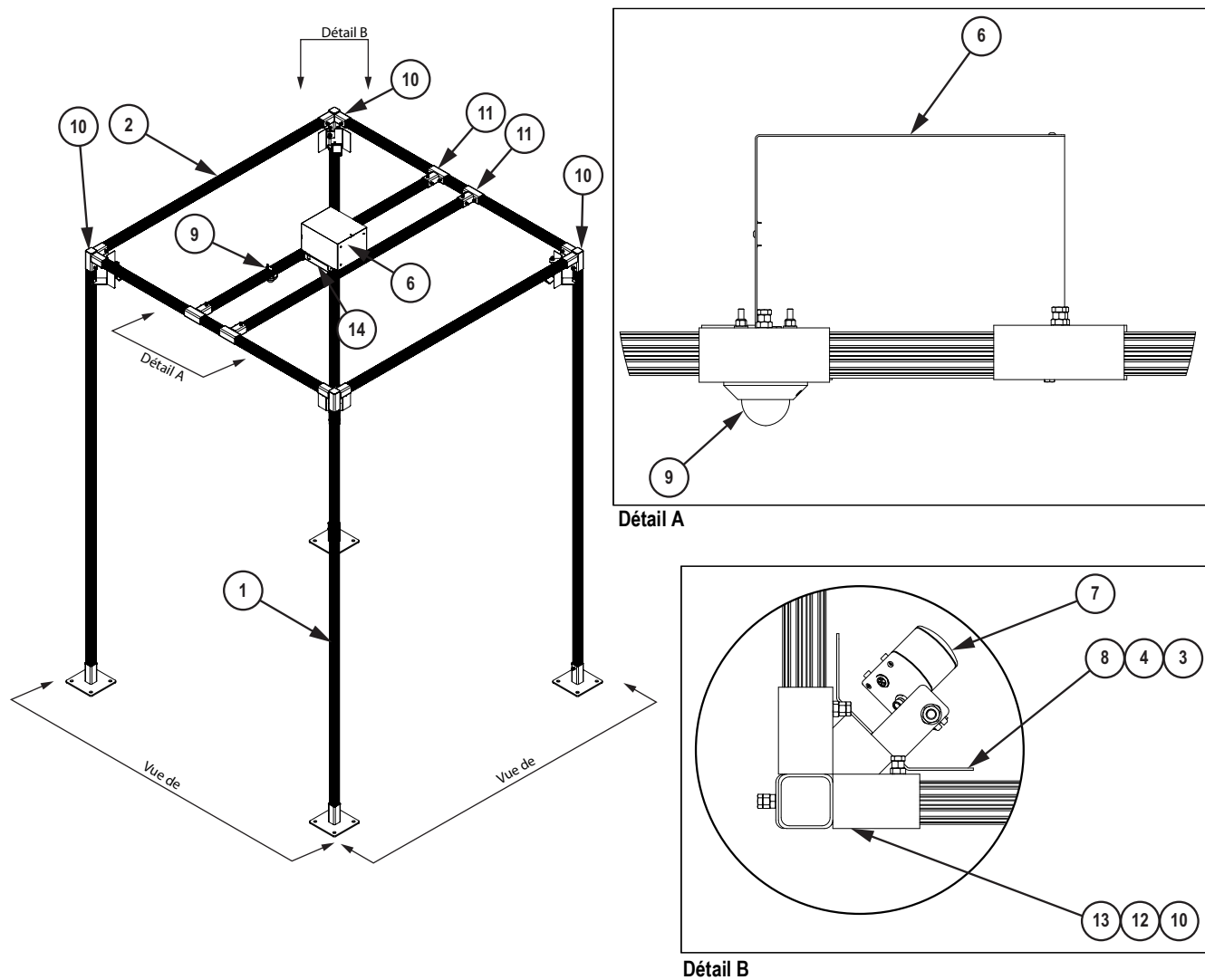

Illustration 2-1. Pièces du système iDimension Flex autoportant

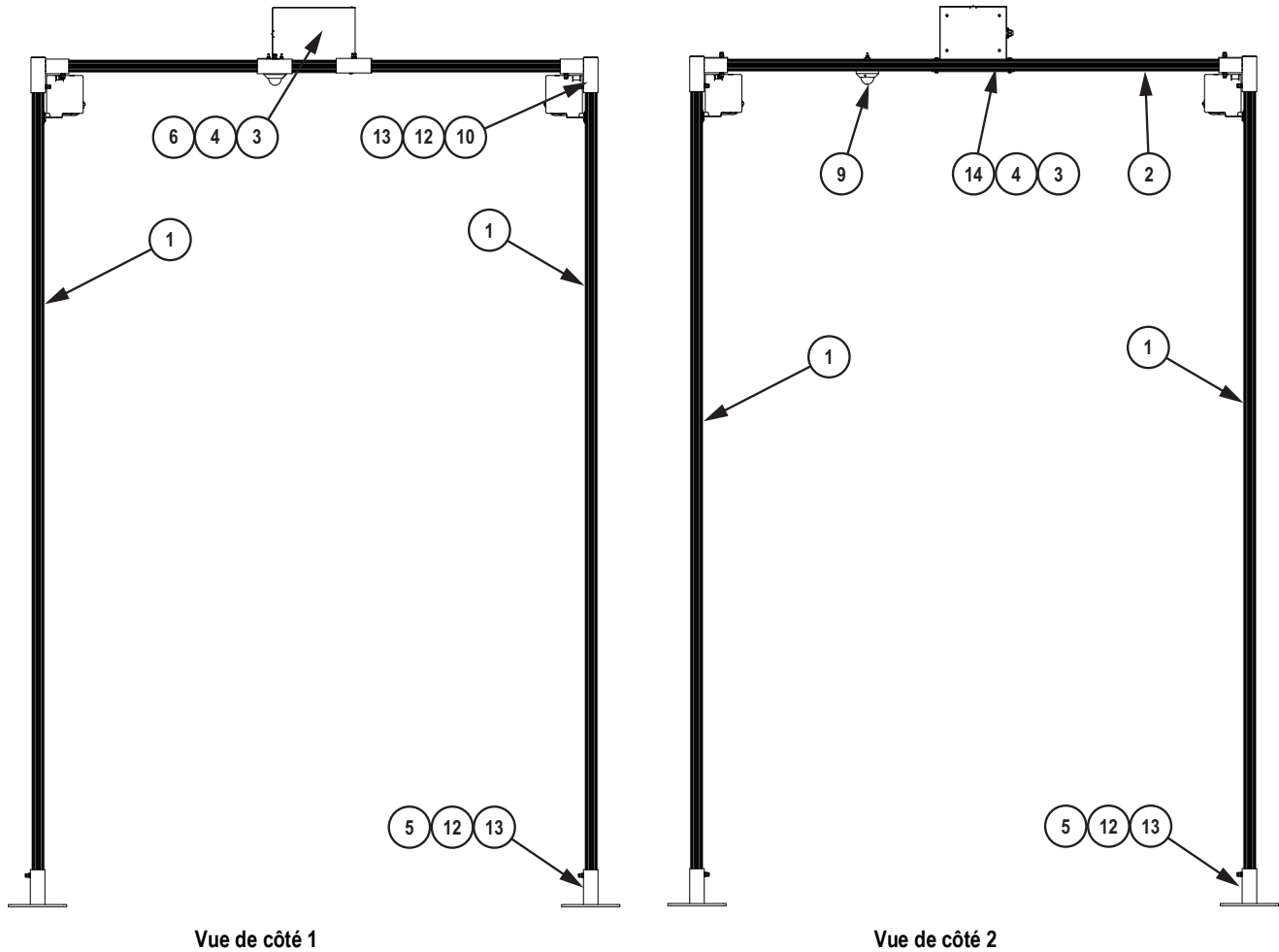

Illustration 2-2. Pièces du système iDimension Flex autoportant

No d'article	No de pièce	Description	Qté
1	219534	Aluminium extrudé, aluminium à fentes 2 x 2 rouge Série 2020 80/20, 3,7 m (145 po) LG	4
2	214421	Aluminium extrudé, aluminium à fentes 2 x 2 rouge Série 2020 80/20, 2,4 m (93 po) LG	6
3	202320	Écrou en T, engagement 1/4 – 20 NC x 1/2 boulon à tête hexagonale entièrement fileté A307 de grade 2 en acier zingué clair	24
4	14955	Vis d'assemblage 1/4 – 20 NC x 1/2 à tête hexagonale entièrement fileté de grade A en acier zingué clair	24
5	215639	Écrous soudés de montage pour tube de support au sol 80/20 3/8-16 , MS	4
6	202141	Boîte de connexion, iDim PWD/Flex monté au-dessus de l'assemblage du capteur, du commutateur, du POE et des bornes.	1
7	200164	Trousse de capteurs à distance, capteurs à distance iDim 4 et matériel de montage, micrologiciel installé (Tableau 2-3 à la page 11)	1
8	214415	Fixation du capteur iDim en coin et soudure du bouclier, noir, MS	4
9	200168	Trousse d'option de caméra iDim Flex comprenant la caméra, le câblage et le matériel	1
10	215636	Écrou soudé pour raccord d'angle plafonné 80/20, 3/8-16 , MS	4
11	215635	Écrou soudé pour raccord en T 80/20, 3/8-16 , MS	4
12	132684	Écrou, 3/8-16 NC de grade 5 en acier zingué	48
13	170550	Boulon, hexagonal 3/8-16NC x 1 de grade 5 en acier zingué	48
14	220076	Plaque de fond, Flex j-box, 5 ^e support de capteur	1
15	186371	Tige de montage, iDim400 Plus	4

Tableau 2-1. Liste des pièces du système iDimension Flex autoportant

2.2 Assemblage du système iDimension Flex suspendu

Immédiatement après le déballage du système iDimension Flex suspendu, inspectez visuellement le contenu pour vous assurer que tous les composants sont inclus et non endommagés. Si des pièces ont été endommagées lors de l'expédition, informez immédiatement Rice Lake Weighing Systems et le transporteur.

Le système iDimension Flex suspendu est livré avec les éléments suivants :

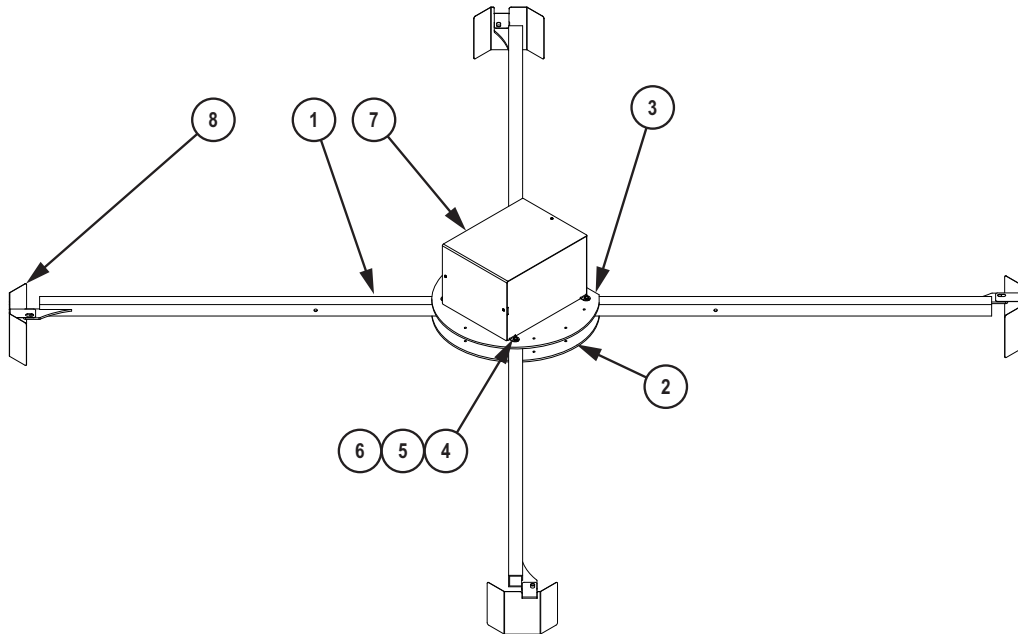

Illustration 2-3. Pièces pour l'assemblage du système iDimension Flex suspendu

No d'article	No de pièce	Description	Qté
1	199615	Assemblage de capteurs PWD/Flex, bras de capteurs	4
2	199614	Assemblage du capteur PWD/Flex, plaque inférieure du moyeu	1
3	199613	Assemblage du capteur PWD/Flex, plaque supérieure du moyeu	1
4	15145	Rondelle, lisse 1/4 type A série N en acier zingué	16
5	199629	Vis d'assemblage à tête hexagonale 1/4-20 X 3 partiellement filetée de grade 5 à finition zinc	8
6	14635	Contre-écrou à tête hexagonale 1/4-20NC en nylon acier zingué avec insertion en nylon	8
7	202141	Boîte de connexion, iDim PWD/Flex monté au-dessus de l'assemblage du capteur, du commutateur, du POE et des bornes	1
8	199619	Bouclier de protection du capteur PWD	4
	200168	Trousse d'option de caméra iDim Flex comprenant la caméra, le câblage et le matériel	1
	186371	Tige de montage, iDim400 Plus	4
	200164	Trousse de capteurs à distance, capteurs à distance iDimPWD 4 et matériel de montage, micrologiciel installé	1
	219193	Poste en cabine métallique, iDim Flex, boîtier assemblé et câblé avec QubeVu PC et panneau PC avec IHM	1

Tableau 2-2. Liste des pièces pour l'assemblage du système iDimension Flex suspendu

2.3 Pièces communes

Trousses de capteurs à distance

Voir [Illustration 5.1 à la page 24](#) pour les instructions d'installation.

No de pièce	Description	Qté
186370	Dissipateur thermique, capteur iDim LTL/PWD IFM	1
187199	Support de montage, capteur iDim 400 Plus	4
194731	Vis d'assemblage à tête creuse M5-0.8 x 80 18-8 SST	2
195405	Capteur à distance, iDimLTL L1 étiqueté 1	1
195406	Capteur à distance, iDimLTL L2 étiqueté 2	1
195407	Capteur à distance, iDimLTL L3 étiqueté 3	1
195408	Capteur à distance, iDimLTL L4 étiqueté 4	1

Tableau 2–3. Liste des pièces pour la trousse de quatre capteurs à distance (no de pièce 200164)

Trousse d'étalonnage

Voir le Guide des gestionnaires QubeVu (no de pièce 198680) pour les instructions d'étalonnage.

No de pièce	Description	Qté
167940	Objet d'étalonnage, iDimension, planche de 6 x 7 avec des carrés de 140 mm	1

Tableau 2–4. Liste des pièces de la trousse d'étalonnage (no de pièce 167963)

3.0 Assemblage du cadre autoportant

Cette section donne un aperçu de la procédure d'assemblage du système iDimension Flex autoportant.

3.1 Introduction

Le cadre autoportant iDimension Flex peut être assemblé de deux manières.

3.1.1 Étapes de l'assemblage par pivotement vertical

Le processus d'assemblage par pivotement vertical permet d'assembler les côtés du cadre au niveau du sol. Les côtés sont maintenus en position verticale tandis que les barres courtes sont insérées dans les raccords de montage en T. Pour assembler le cadre autoportant avec la méthode de pivotement vertical, suivez les étapes ci-dessous :

1. Premières étapes de l'assemblage – [Section 3.2 à la page 13](#)
2. Assemblage du cadre par pivotement vertical – [Section 3.3 à la page 15](#)
3. Alignement des protecteurs de capteurs – [Section 3.5 à la page 20](#)
4. Montage de la boîte de connexion Jp – [Section 3.6 à la page 21](#)

3.1.2 Étapes d'assemblage avec l'aide d'un chariot élévateur

Le processus d'assemblage avec l'aide d'un chariot élévateur permet d'assembler la partie supérieure du cadre au niveau du sol. La partie supérieure est ensuite soulevée à l'aide d'un chariot élévateur et les pieds sont insérés dans le cadre. Pour assembler le cadre autoportant avec l'aide d'un chariot élévateur, suivez les étapes ci-dessous :

1. Premières étapes de l'assemblage – [Section 3.2 à la page 13](#)
2. Assemblage avec l'aide d'un chariot élévateur – [Section 3.4 à la page 18](#)
3. Alignement des protecteurs de capteurs – [Section 3.5 à la page 20](#)
4. Montage de la boîte de connexion Jp – [Section 3.6 à la page 21](#)

3.1.3 Pièces

Les pièces de la section 3.0 correspondent aux numéros dans [Illustration 3-1](#) et [Tableau 2-1 à la page 9](#).

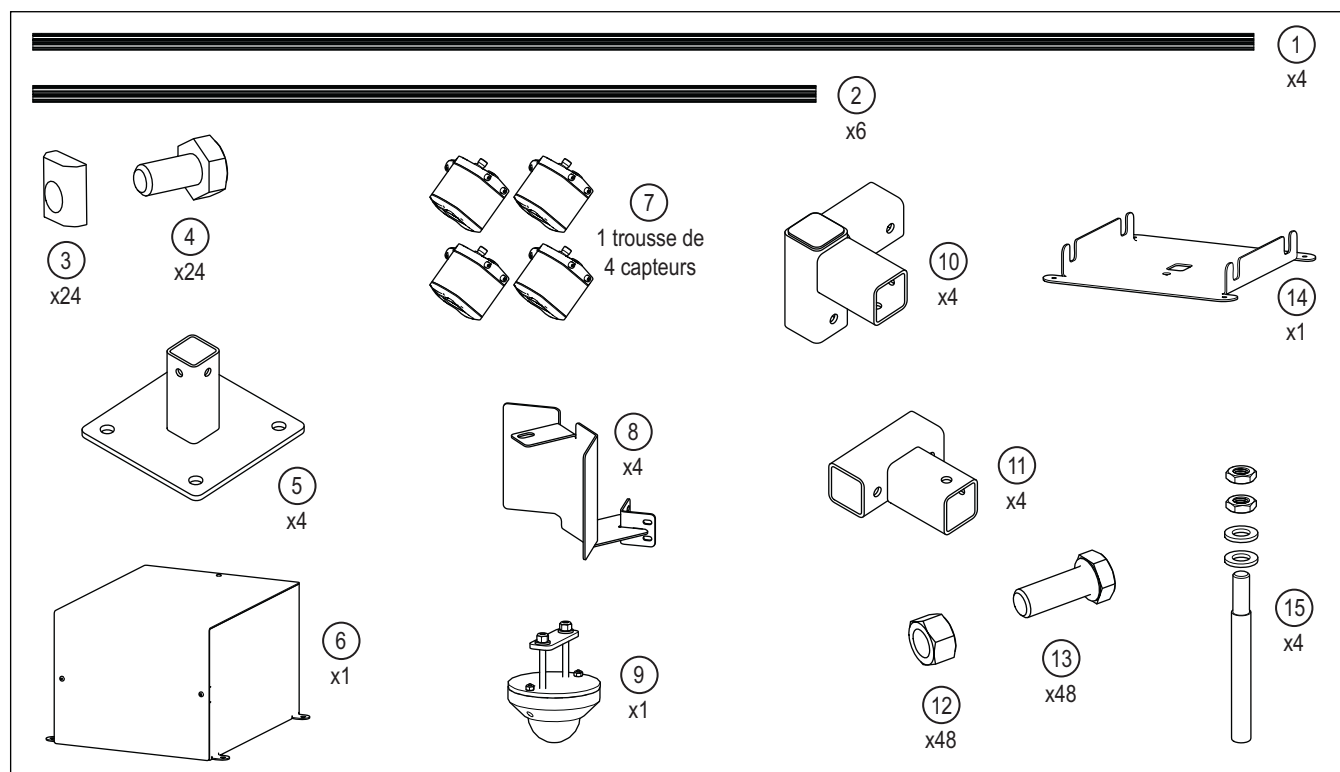

Illustration 3-1. Inventaire des pièces

3.1.4 Écrou en T à engagement

Les écrous en T à engagement sont insérés dans le canal de la barre 80/20 pour boulonner les accessoires à la barre.

1. Insérez l'écrou en T à engagement dans le canal 80/20 en biais.
2. Faites pivoter l'écrou dans le canal 80/20.
3. Positionnez l'écrou en T à engagement dans le canal.
4. Serrez le boulon dans l'écrou en T à engagement pour fixer l'accessoire à la barre.

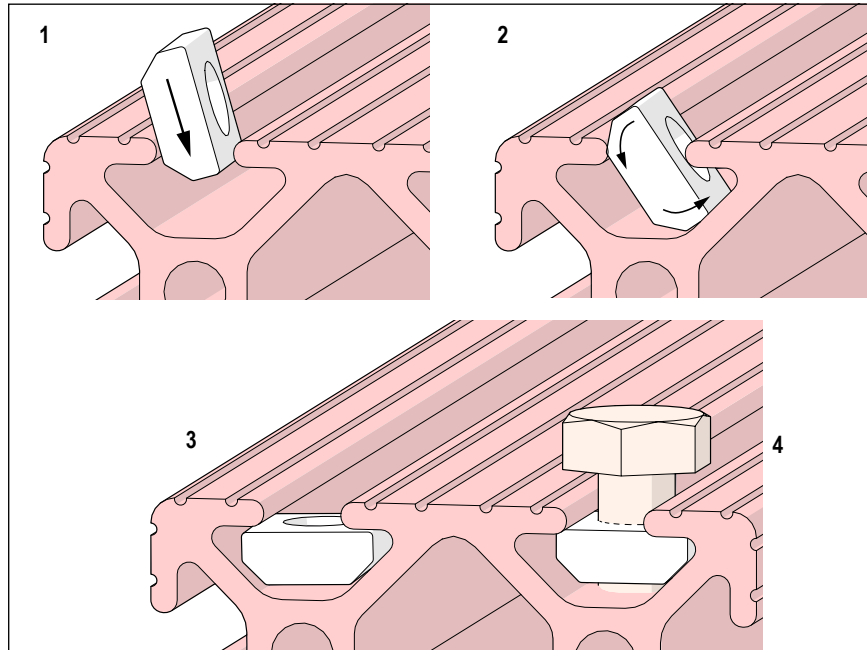

Illustration 3-2. Écrous en T à engagement

3.2 Premières étapes de l'assemblage

Effectuez les premières étapes de l'assemblage pour toutes les méthodes d'assemblage.

3.2.1 Assemblage du support au sol

Fixez l'un des quatre supports au sol à l'une des quatre barres 80/20 les plus longues.

1. Glissez l'extrémité d'une longue barre 80/20 (Pce 1) dans le support au sol (Pce 5).
2. Serrez les boulons (Pce 12 et Pce 13) dans le support au sol.
3. Effectuez la procédure pour les quatre supports au sol.

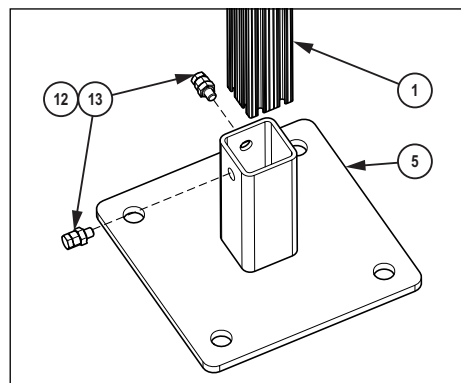

Illustration 3-3. Installation du support au sol

3.2.2 Montage des protecteurs de capteurs

Fixez l'un des quatre protecteurs de capteurs (Pce 8) à l'une des quatre barres 80/20 verticales (Pce 1).

1. Insérez les écrous en T à engagement (Pce 3) dans les canaux 80/20 comme indiqué dans [Section 3.1.4 à la page 13](#).
2. Fixez sans serrer le protecteur (Pce 8) à la barre 80/20 à l'aide des boulons (Pce 3) et des écrous en T à engagement (Pce 2).
3. Faites glisser le protecteur jusqu'au centre de la barre.
4. Procédez de la même façon pour les quatre protecteurs de capteurs.

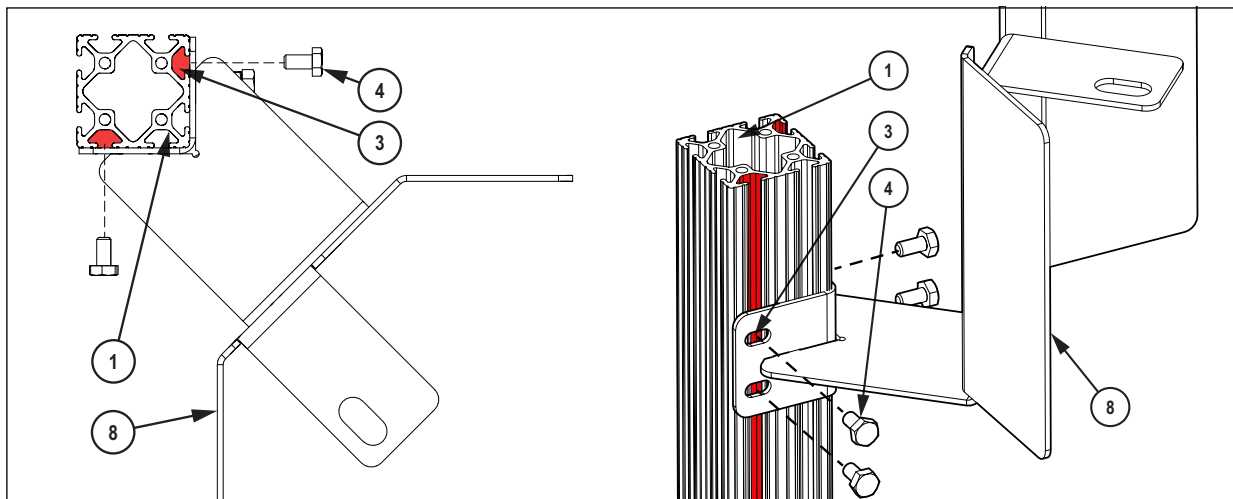

Illustration 3-4. Installation du protecteur du capteur

3.2.3 Barres de montage en T

Fixez deux raccords en T et deux raccords à trois voies à deux des barres 80/20 rouges courtes.

1. Glissez deux supports en T (Pce 11) sur une barre 80/20 rouge courte (Pce 2).
2. Centrez les supports en T sur la barre en les espaçant de 28 cm (11 po) d'une extension en T à l'autre.
3. Serrez les boulons pour sécuriser la position.
4. Glissez le raccord à 3 voies (Pce 10) sur les extrémités des barres 80/20.
5. Effectuez la procédure pour deux barres courtes.

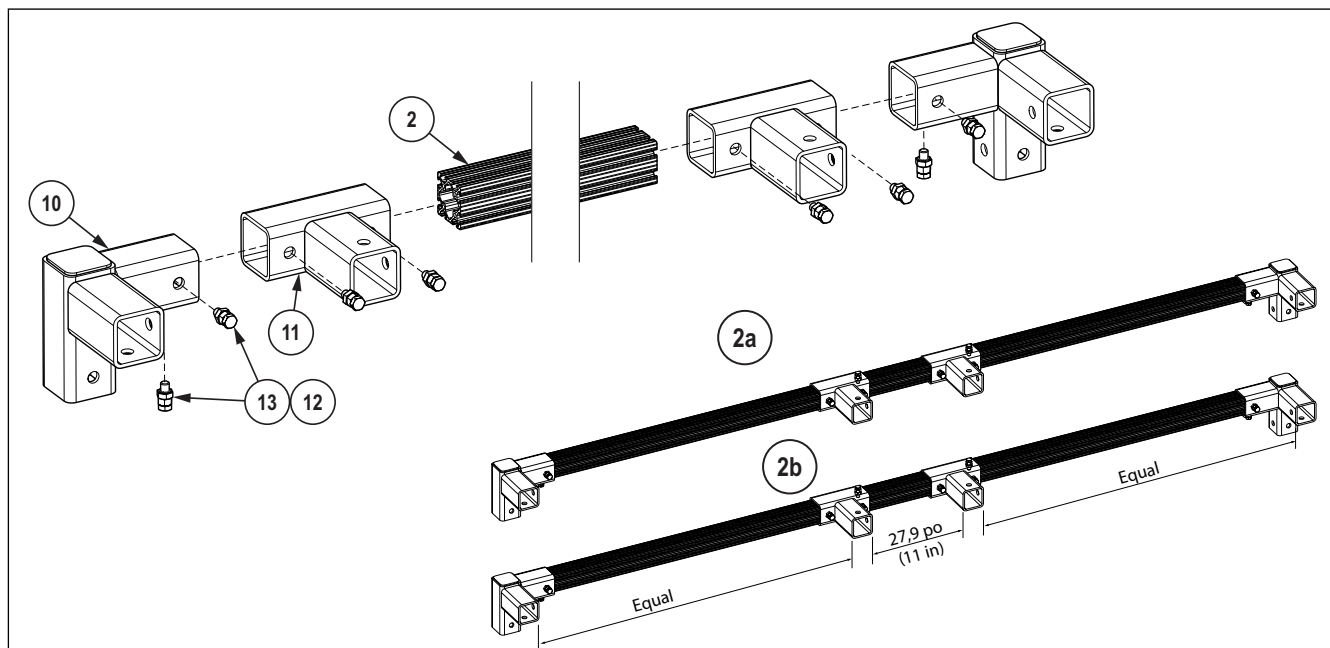

Illustration 3-5. Installation de la barre de montage en T

3.3 Assemblage du cadre par pivotement vertical

Pour assembler le cadre autoportant avec la méthode de pivotement vertical, suivez les étapes dans [Section 3.2 à la page 13](#), puis les procédures ci-dessous.

3.3.1 Assemblage des cadres latéraux à montage en T

Fixez deux barres longues (Pce1) à chacun des deux raccords à trois voies des barres 80/20 courtes assemblées à la [Section 3.2.3 à la page 14](#).

1. Posez la barre de montage en T de manière à ce que les supports en T soient orientés vers le haut.
2. Posez les barres longues (Pce 1).
3. Fixez une longue barre à chaque raccord à trois voies (Pce 10) comme dans [Illustration 3-6](#).



REMARQUE : Positionner les protecteurs de capteurs dans le même sens que le coude du raccord à trois voies.

4. Serrez les boulons pour sécuriser la position.
5. Effectuez la procédure pour les deux barres de montage en T assemblées.

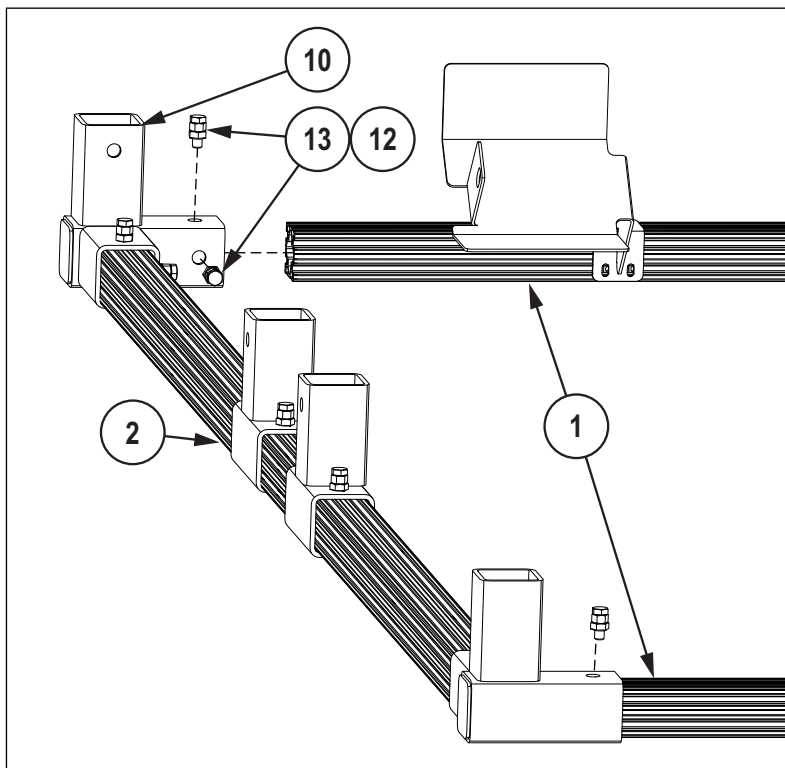

Illustration 3-6. Installation du cadre latéral à montage en T

3.3.2 Assemblage des barres de connexion horizontales

1. Relevez avec précaution les cadres latéraux qui ont été assemblés dans [Section 3.3.1 à la page 15](#).



AVERTISSEMENT : Soulever chaque cadre en U à 2 ou 3 personnes. Si les cadres en U sont instables une fois debout, une personne doit se placer à chaque barre verticale pour soutenir les cadres en U pendant l'assemblage. Utiliser des EPI comme des casques de protection pour éviter les blessures lors de l'assemblage.

2. Espacez les cadres en U d'environ la longueur de la barre 80/20 courte (Pce 2).
3. Placez deux escabeaux à côté des cadres en U.

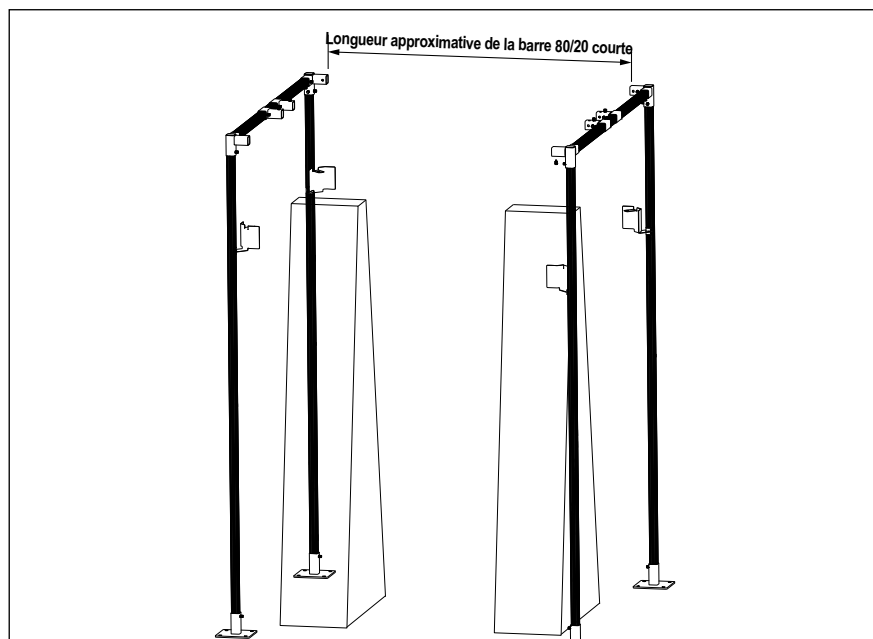

Illustration 3-7. Mise en place des cadres latéraux

4. Insérez complètement la barre courte 2c dans le raccord à trois voies 10a.
5. Boulonnez solidement la barre courte 2c dans le raccord à trois voies 10a.
6. Insérez le deuxième côté de la barre courte 2c d'environ 3,8 cm (1,5 po) dans le raccord à trois voies 10c.
7. Vissez le boulon inférieur dans le raccord à trois voies 10c de manière à ce que la barre courte soit fixée en place, mais qu'elle ait une certaine capacité à faire légèrement pivoter l'articulation au-delà de 90 degrés.

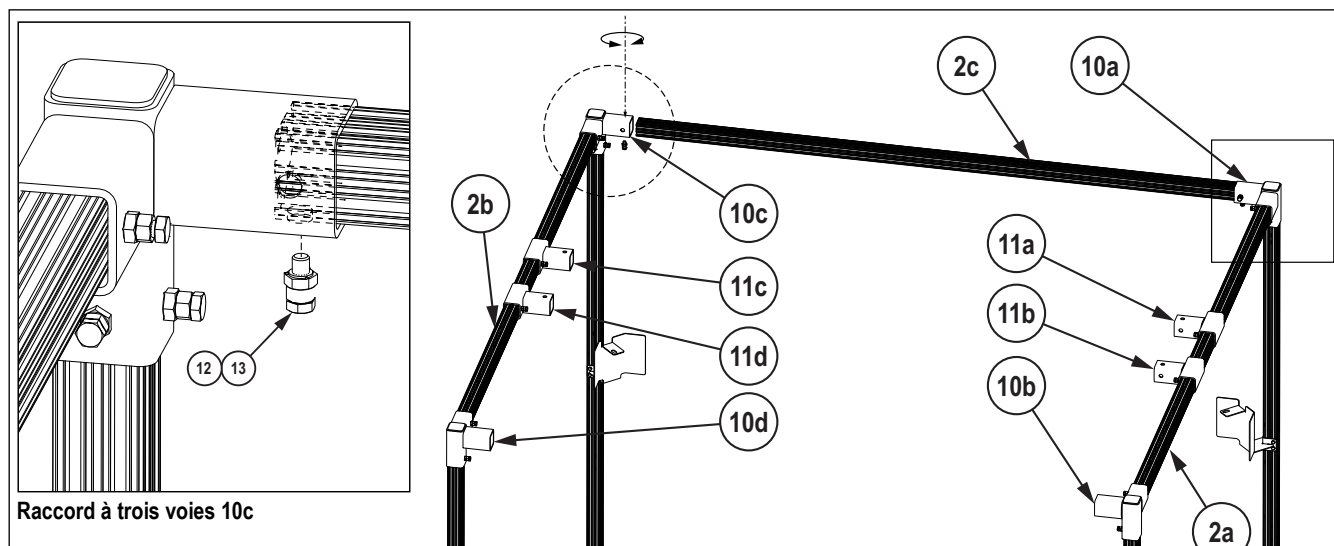

Illustration 3-8. Installation de la première barre courte

8. Insérez complètement les barres courtes 2d, 2e et 2f dans le support en T 11a, le support en T 11b et le raccord à trois voies 10b.
9. Serrez les boulons du support en T 11a, du support en T 11b et du raccord à trois voies 10b sur les barres courtes 2d, 2e et 2f.

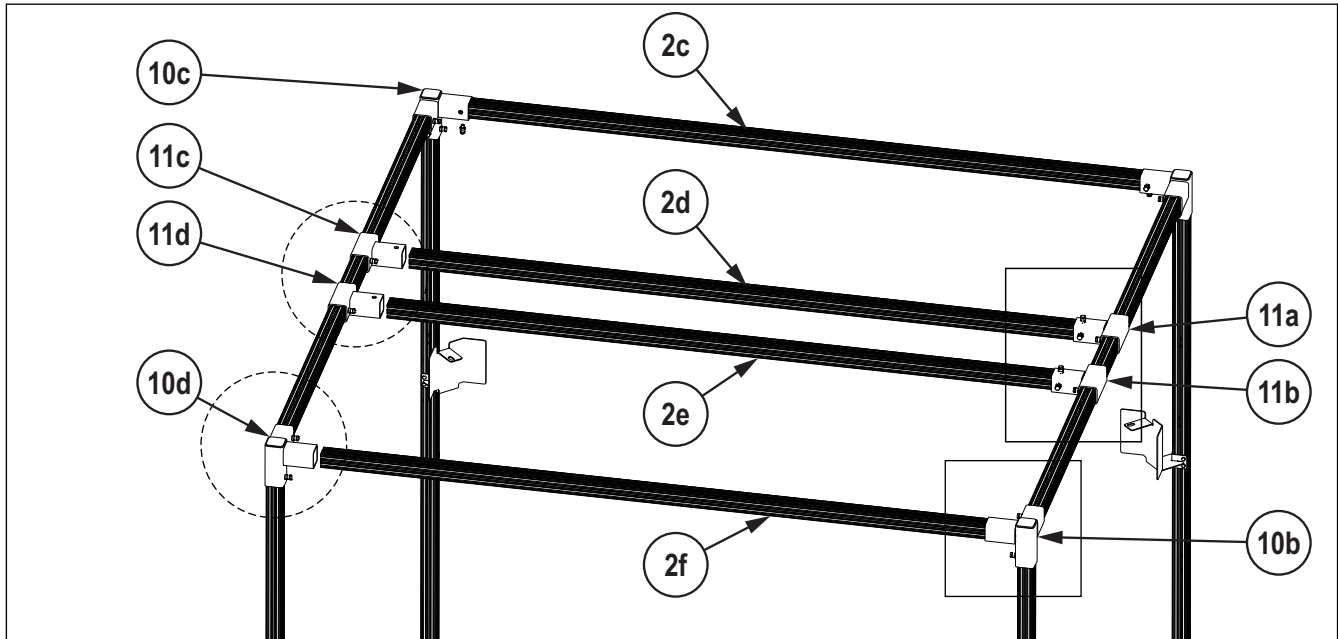

Illustration 3-9. Installation des barres courtes

10. Alignez et insérez les barres courtes 2d, 2e et 2f dans le support en T 11c, le support en T 11d et le raccord à trois voies 10d.
11. Desserrez le boulon qui relie le raccord à trois voies 10c à la barre courte 2c. (Le boulon a été inséré dans [Étape 7 à la page 16](#))
12. Insérez complètement toutes les barres courtes dans les raccords à l'aide d'un maillet en caoutchouc.
13. Serrez tous les boulons.

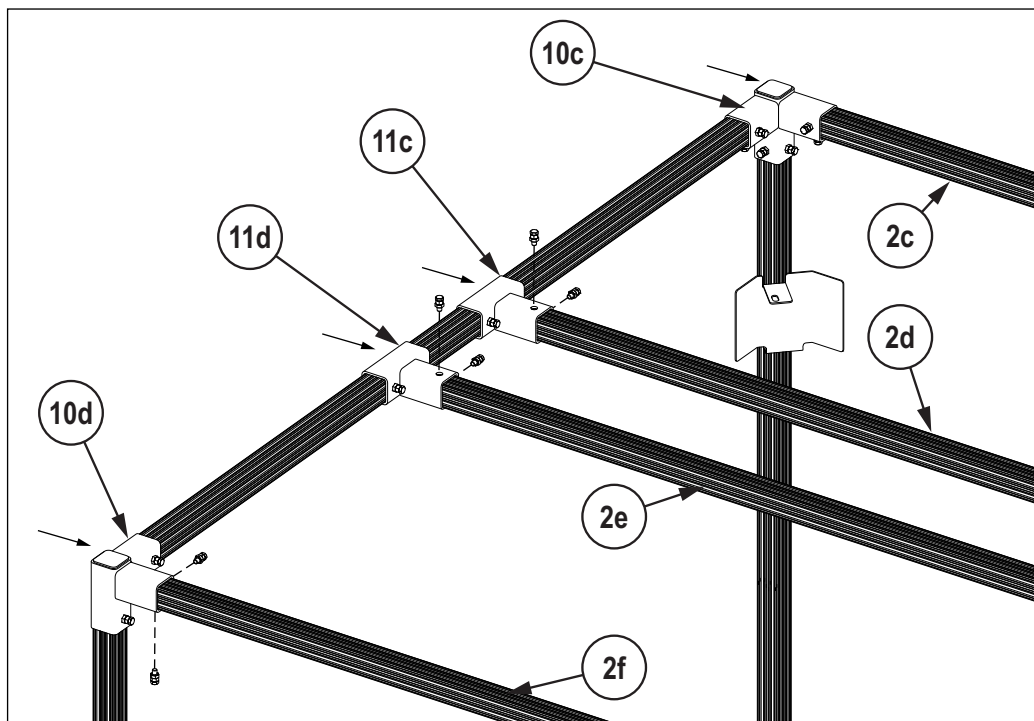

Illustration 3-10. Installation de la barre de montage en T

3.4 Assemblage avec l'aide d'un chariot élévateur

Pour assembler le système iDimension Flex autoportant avec l'aide d'un chariot élévateur, suivez d'abord les procédures de la [Section 3.2 à la page 13](#).

3.4.1 Assemblage de la partie supérieure

Fixez les barres 80/20 courtes aux barres en T assemblées à la [Section 3.2.3 à la page 14](#).

1. Espacez les barres de montage en T 2a et 2b d'environ la longueur de la barre 80/20 courte.
2. Insérez les barres courtes 2c, 2d, 2e et 2f dans les raccords de la face 2a comme dans [Illustration 3-11](#).
3. Serrez les boulons de tous les raccords.
4. Insérez les barres courtes 2c, 2d, 2e et 2f dans les raccords de la face 2b comme dans [Illustration 3-11](#).
5. Serrez les boulons de tous les raccords.

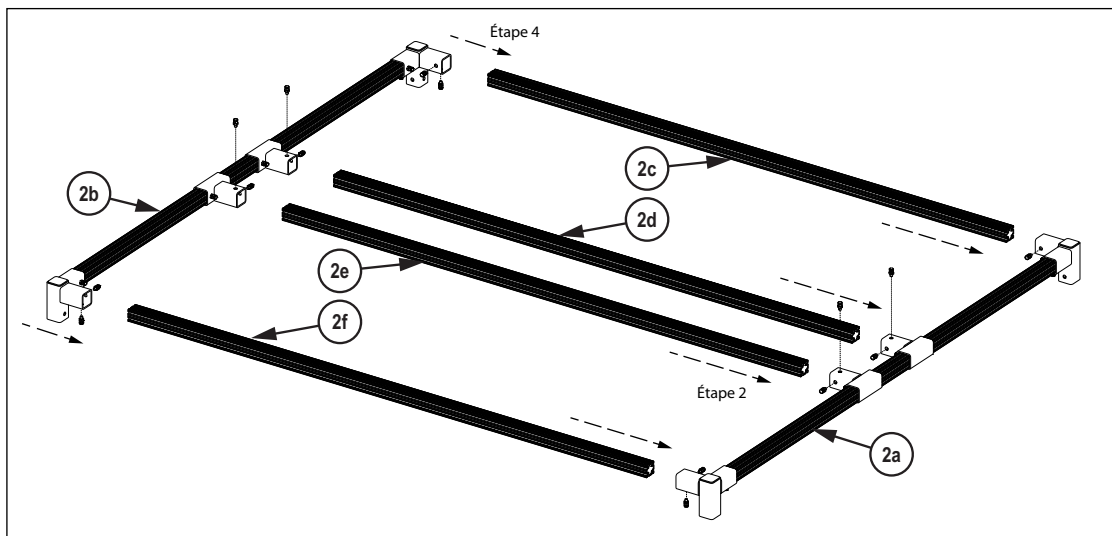

Illustration 3-11. Installation de la partie supérieure du cadre

3.4.2 Soulever la partie supérieure du cadre

1. Placez les pieds du cadre à côté de l'assemblage de la partie supérieure du cadre.
2. Centrez les fourches d'un chariot élévateur sous la partie supérieure du cadre et fixez le cadre aux fourches.



PRUDENCE : Le cadre doit être fixé aux fourches du chariot élévateur pour éviter qu'il ne tombe.

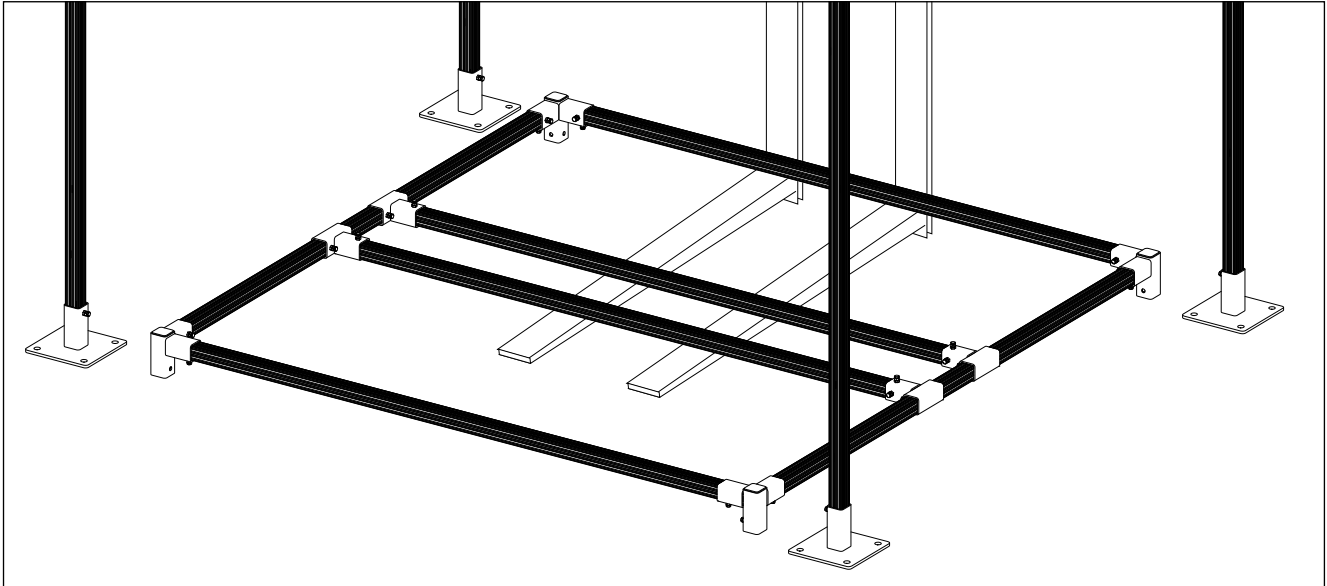

Illustration 3-12. Placer les pieds à côté de la partie supérieure du cadre

3. Soulever la partie supérieure du cadre avec les fourches du chariot élévateur jusqu'à ce que les raccords à 3 voies soient légèrement en dessous de la hauteur des pieds.
4. Inclinez la barre 80/20 longue (Pce 1) vers le haut et glissez-la sous les raccords à 3 voies.



REMARQUE : Positionner les pieds du cadre de manière à ce que les protections de capteurs soient orientées vers le centre de l'ensemble. Il peut être nécessaire de modifier l'angle du chariot élévateur pour insérer les barres dans les raccords à 3 voies.

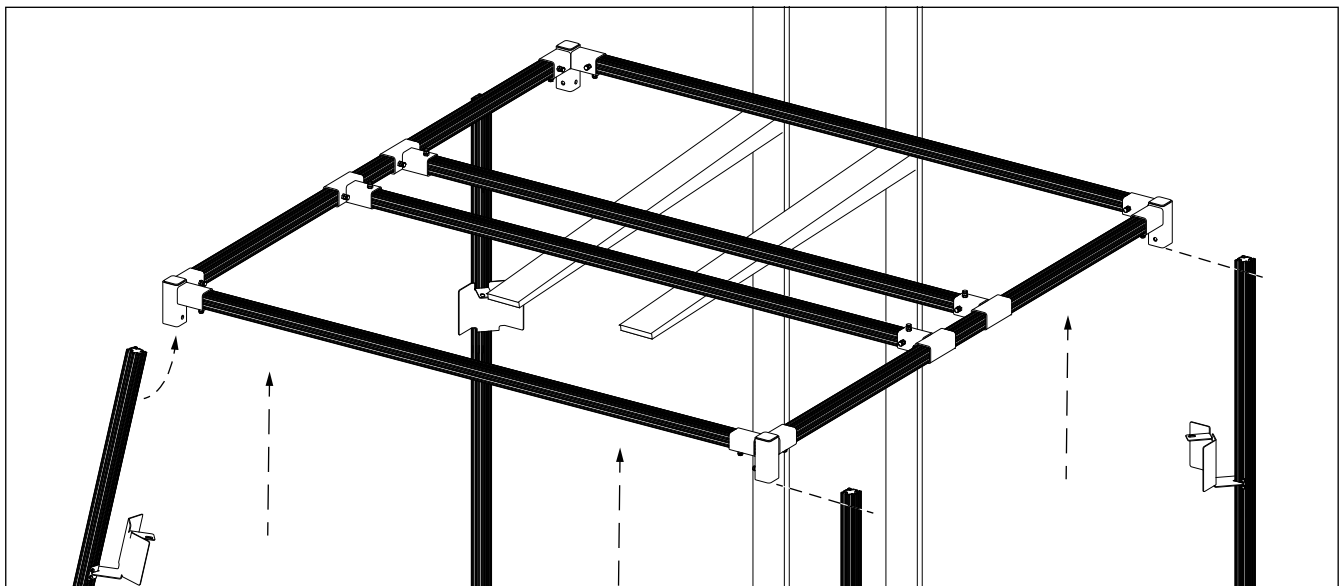

Illustration 3-13. Soulevez la partie supérieure du cadre et alignez les pieds

5. Abaissez la partie supérieure du cadre pour que les raccords s'emboîtent complètement dans les pieds.



REMARQUE : S'assurer que les pieds s'insèrent complètement dans les raccords à 3 voies en utilisant un maillet en caoutchouc.

6. Serrez tous les boulons.

3.5 Alignement des protecteurs de capteurs

1. Faites glisser les protecteurs de capteurs vers le haut de la barre 80/20 verticale.
2. Serrez les boulons en T pour fixer les protecteurs de capteurs.
3. Répétez les étapes précédentes pour chaque capteur.

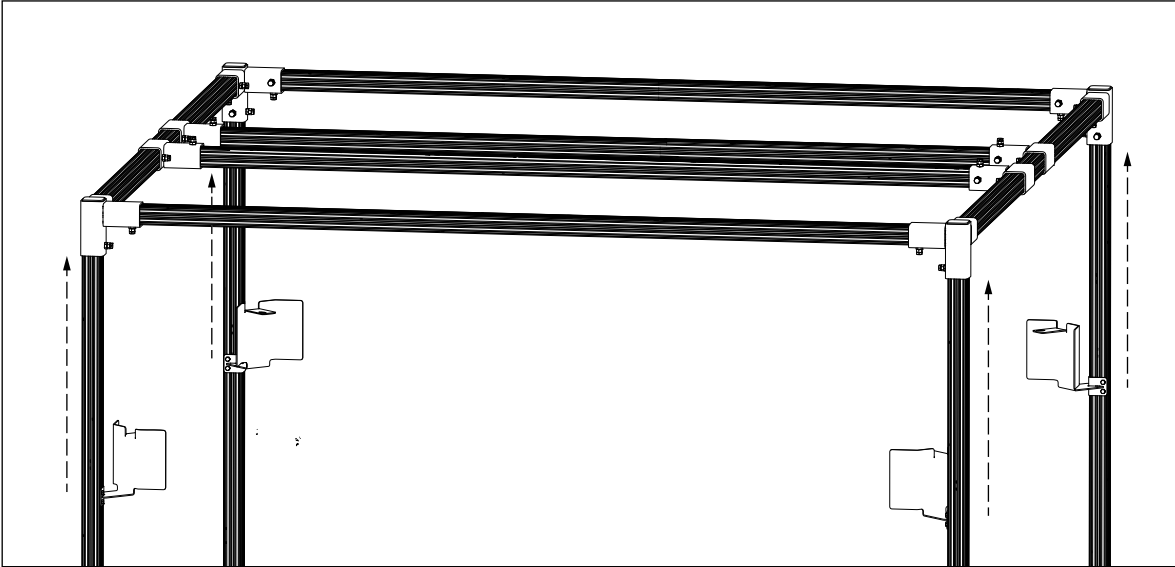

Illustration 3-14. Fixation de l'assemblage du capteur IFM à distance

3.6 Montage de la boîte de connexionJp

Fixez la boîte de connexion au sommet de l'assemblage.

1. Fixez la partie supérieure de la boîte de connexion (Pce 6) à la partie supérieure des barres 80/20 2d et 2e avec les quatre boulons (Pce 4) et quatre écrous en T à engagement (Pce 3).
2. Fixez la partie inférieure de la boîte de connexion (Pce 14) à la partie inférieure des barres 80/20 2d et 2e avec quatre boulons (Pce 4) et quatre écrous en T à engagement (Pce 3).

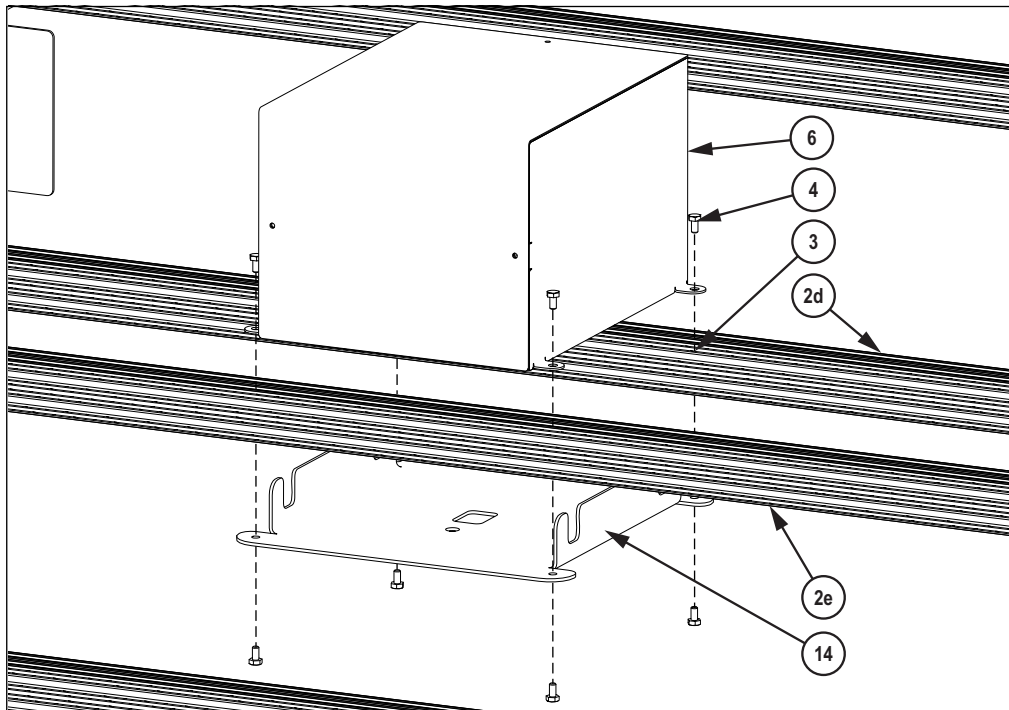



Illustration 3-15. Installation de la boîte de connexion

4.0 Assemblage du système Flex suspendu

Cette section donne un aperçu de la procédure d'assemblage du système Flex suspendu.

 **REMARQUE :** Monter l'assemblage du système Flex suspendu sur un cadre de montage 80/20 ou sur un cadre de montage suspendu par câble. Voir l'addenda d'installation du cadre de montage 80/20 iDimension (no de pièce 221406) ou l'addenda d'installation du cadre de montage avec câble iDimension (no de pièce 221407) pour les instructions d'installation du cadre de montage.

1. Déployez les bras de montage du réseau de capteurs en formant des angles de 90 degrés.

 **REMARQUE :** Positionner la languette en acier à l'extrémité de chaque bras dans le sens inverse des aiguilles d'une montre.

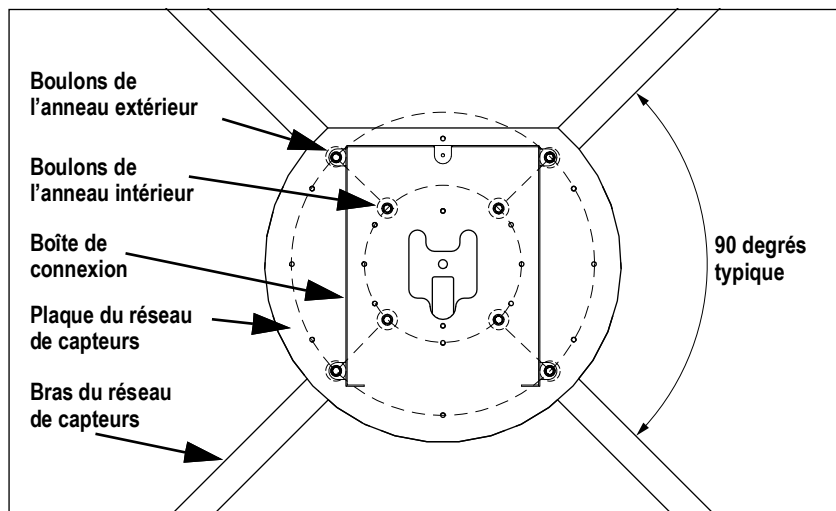

Illustration 4-1. Fixation de l'ensemble du réseau de capteurs

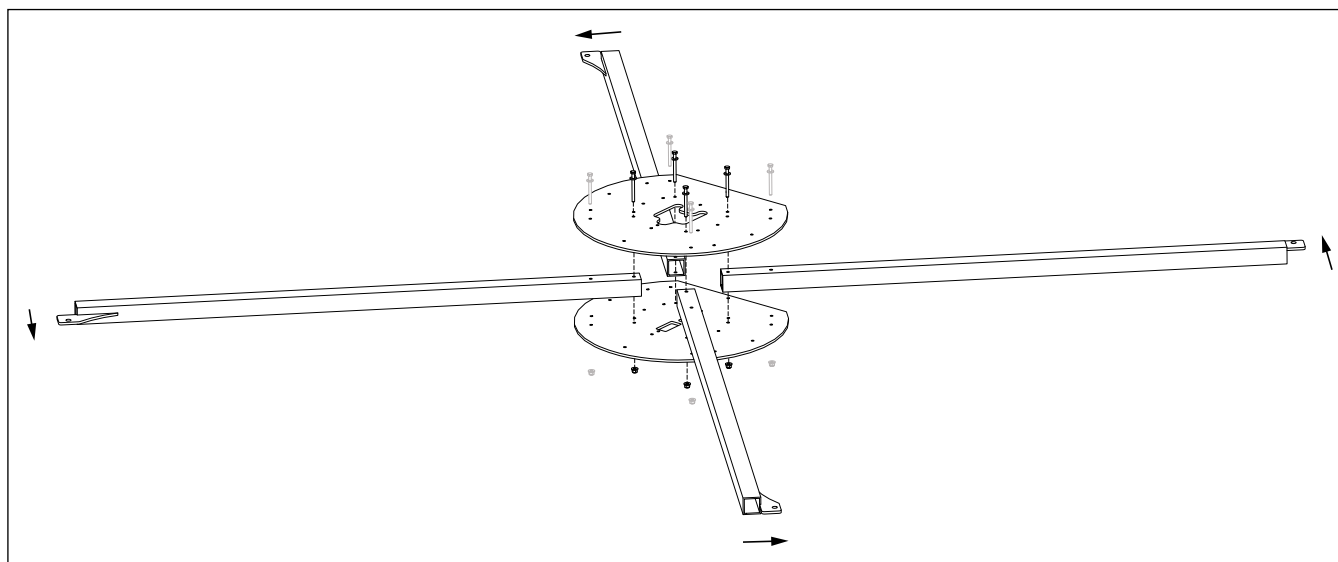

Illustration 4-2. Orientation du bras de montage du réseau de capteurs

2. Fixez l'anneau intérieur de boulons dans les bras de montage du réseau de capteurs et dans les plaques supérieure et inférieure du moyeu du réseau de capteurs.

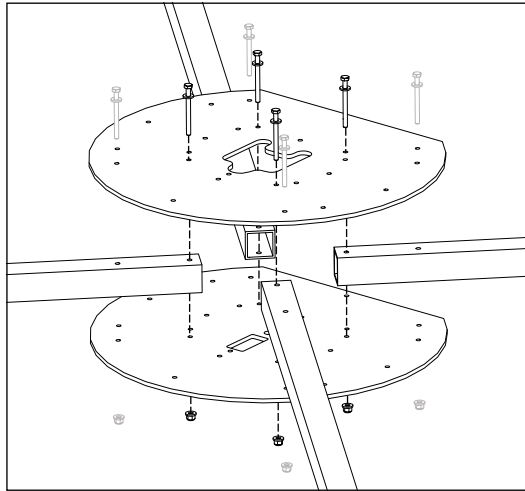

Illustration 4-3. Fixation de l'ensemble du réseau de capteurs

3. Alignez la boîte de connexion avec les trous de l'anneau extérieur de la plaque d'acier.
4. Fixez l'anneau extérieur de boulons à travers la boîte de connexion, les plaques d'acier et les bras du réseau de capteurs.

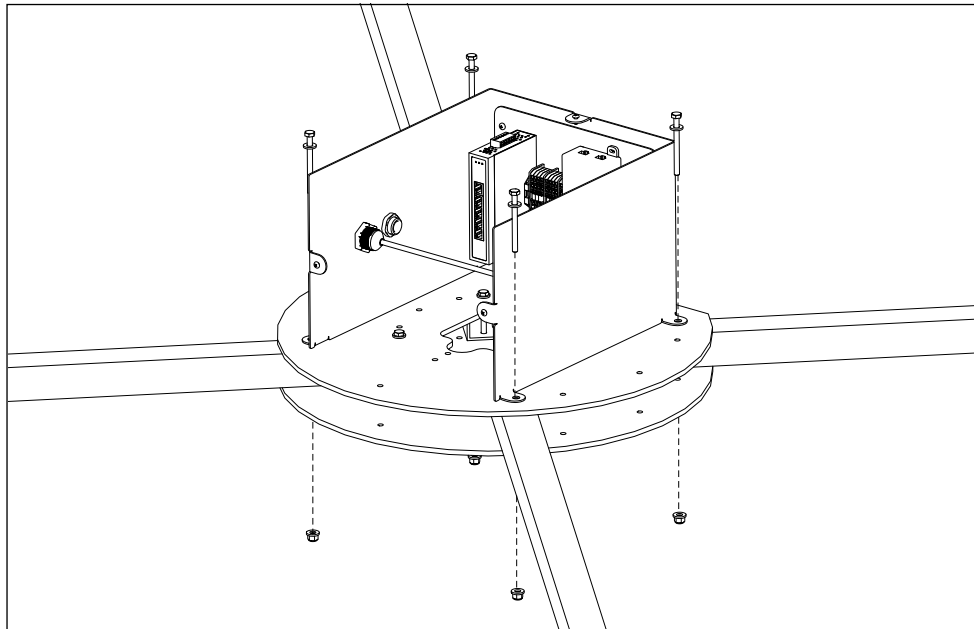

Illustration 4-4. Fixation de la boîte de connexion

5. Soulevez l'ensemble de montage du réseau de capteurs jusqu'au cadre de montage.
6. Fixez l'ensemble de montage du réseau de capteurs jusqu'au cadre de montage.

5.0 Accessoires et câblage

5.1 Capteurs

L'assemblage et l'installation du capteur dans le protecteur de capteur sont semblables pour les ensembles Flex autoportant et suspendu.

Suivez les étapes ci-dessous pour assembler les capteurs :

1. Fixez le support de montage du capteur au capteur en suivant les instructions relatives au capteur IFM à distance fournies avec l'appareil.
2. Placez les deux moitiés du support de tige dans le support de tige.
3. Glissez la tige dans le support de tige.
4. Serrez le boulon pour fixer la tige.

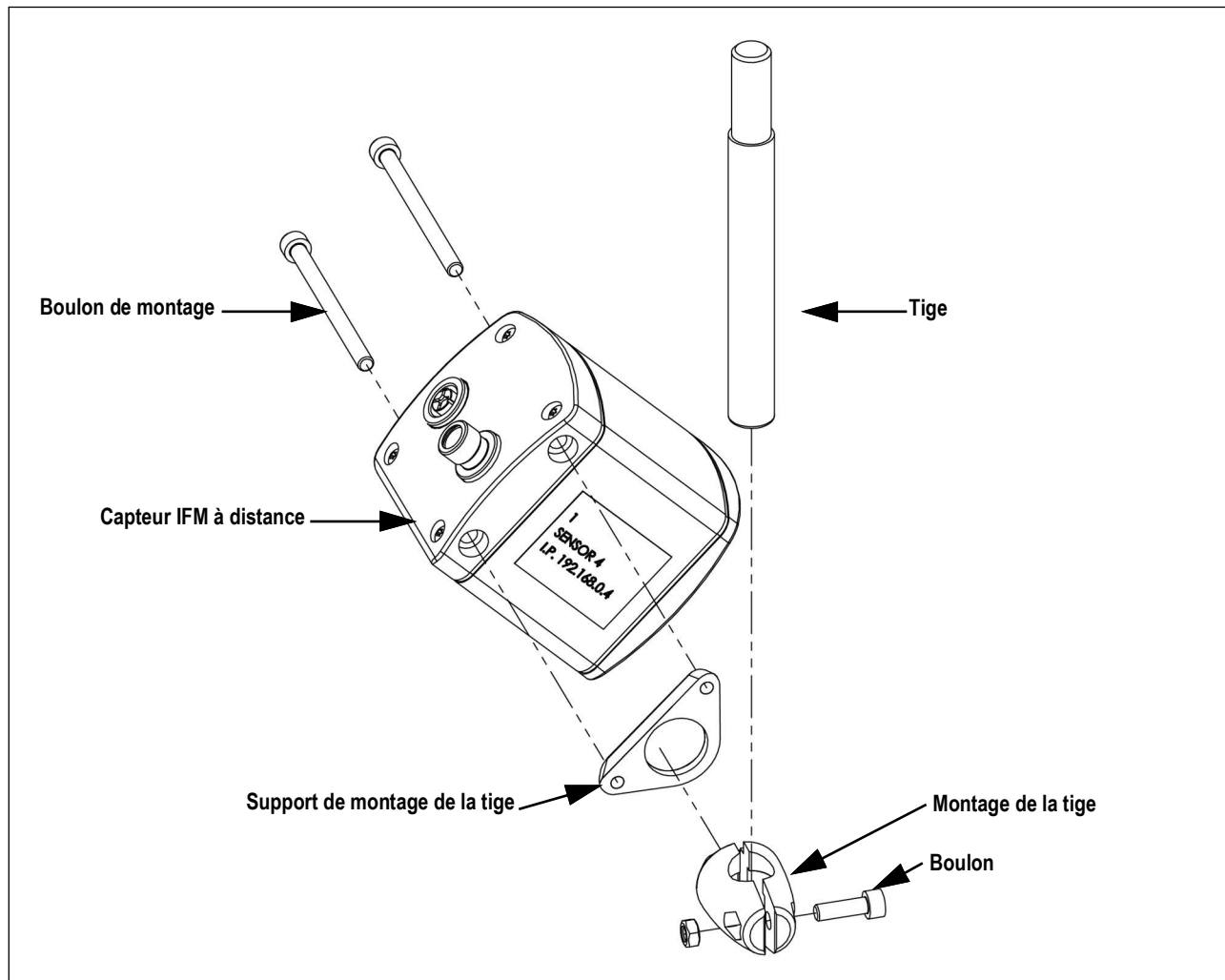

Illustration 5-1. Assemblage du capteur IFM à distance

- Fixez la tige du capteur IFM à distance au support du protecteur par le trou oblong du support du protecteur.

 **REMARQUE :** Orienter le capteur vers le bas, le connecteur d'alimentation pointant vers le protecteur du capteur.

- Connectez les câbles d'alimentation et Ethernet à chaque capteur.

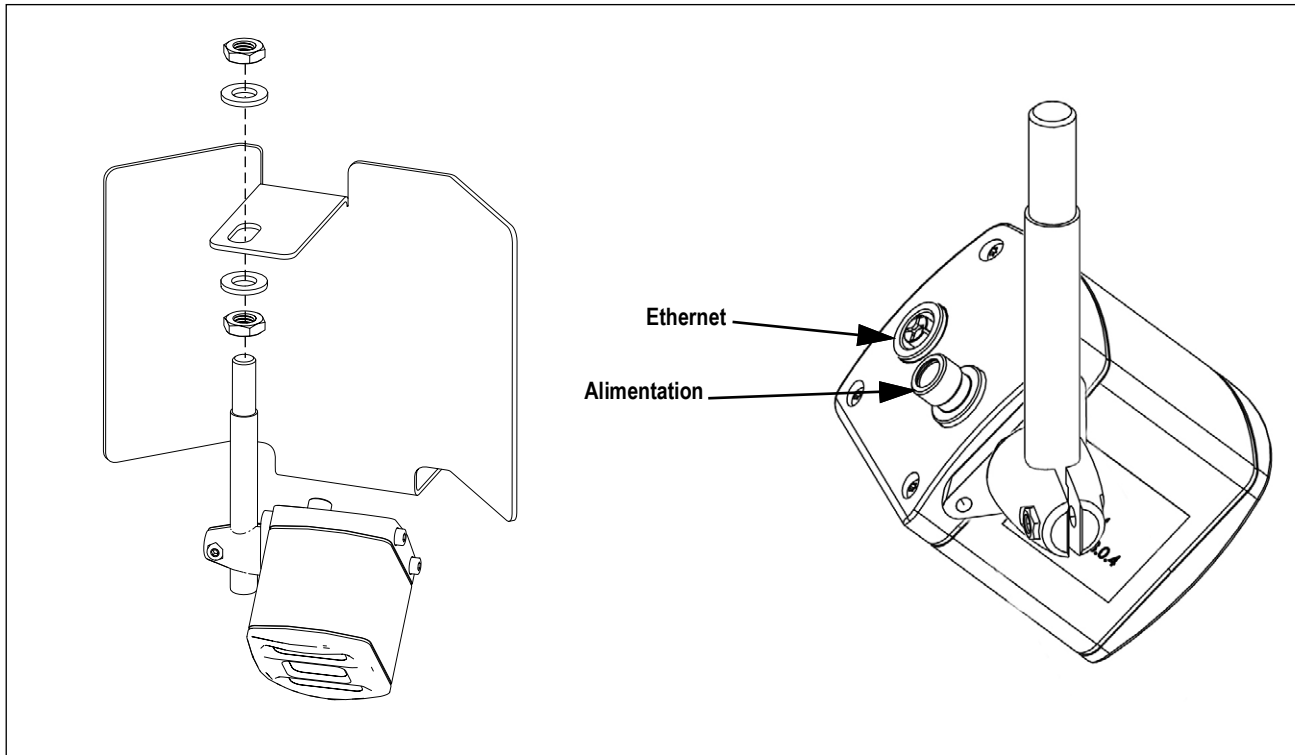

Illustration 5-2. Câblage du capteur IFM à distance

- Connectez les câbles Ethernet du capteur IFM à distance (vert) aux ports Ethernet de la boîte de connexion (Illustration 5-4 à la page 27).
- Dénudez 1 cm (3/8 po) d'isolant du câble d'alimentation des capteurs du FMI du côté boîte de connexion.
- Connectez les câbles d'alimentation du capteur IFM à distance au bornier (Illustration 5-4 à la page 27) de la boîte de connexion.
- Répétez la procédure pour chaque capteur.

5.2 Boîte de connexion

La boîte de connexion est semblable pour les assemblages autoportants et suspendus.

Suivez les étapes ci-dessous pour accéder à la boîte de connexion et la câbler :

1. Retirez les trois petites vis situées à l'extérieur de la boîte de connexion.
2. Retirez le couvercle en acier.
3. Effectuez les raccordements à la boîte de connexion en respectant [Illustration 5-4 à la page 27](#).
4. Remplacez le couvercle en acier.
5. Remplacez les trois petites vis pour fixer le couvercle de la boîte de connexion.

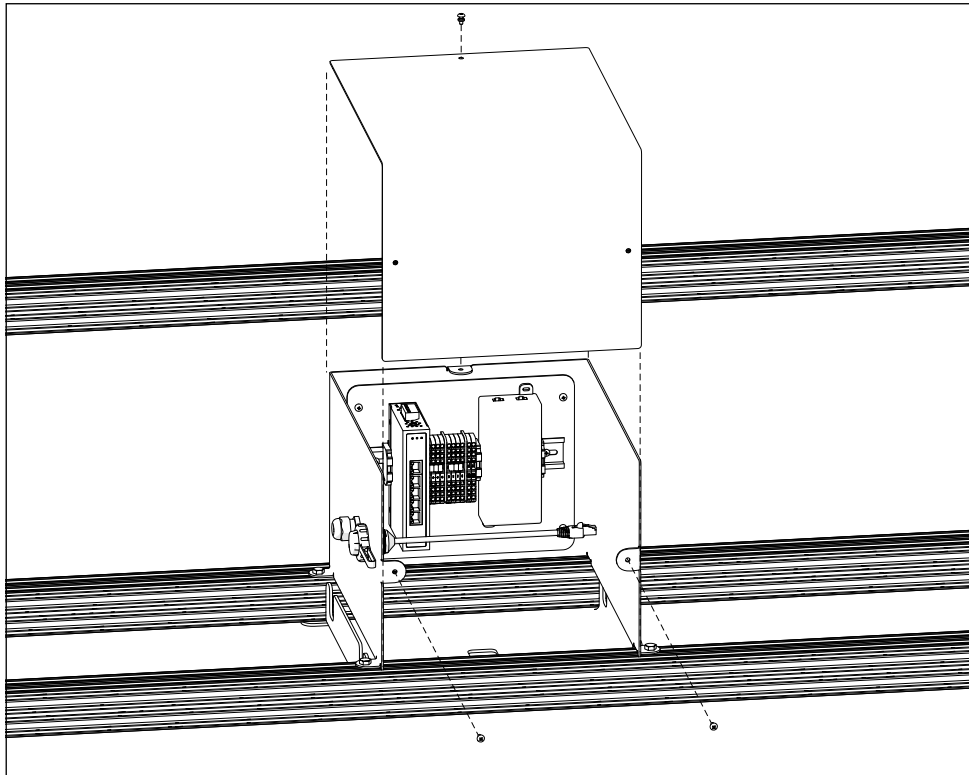

Illustration 5-3. Assemblage du couvercle de la boîte de connexion

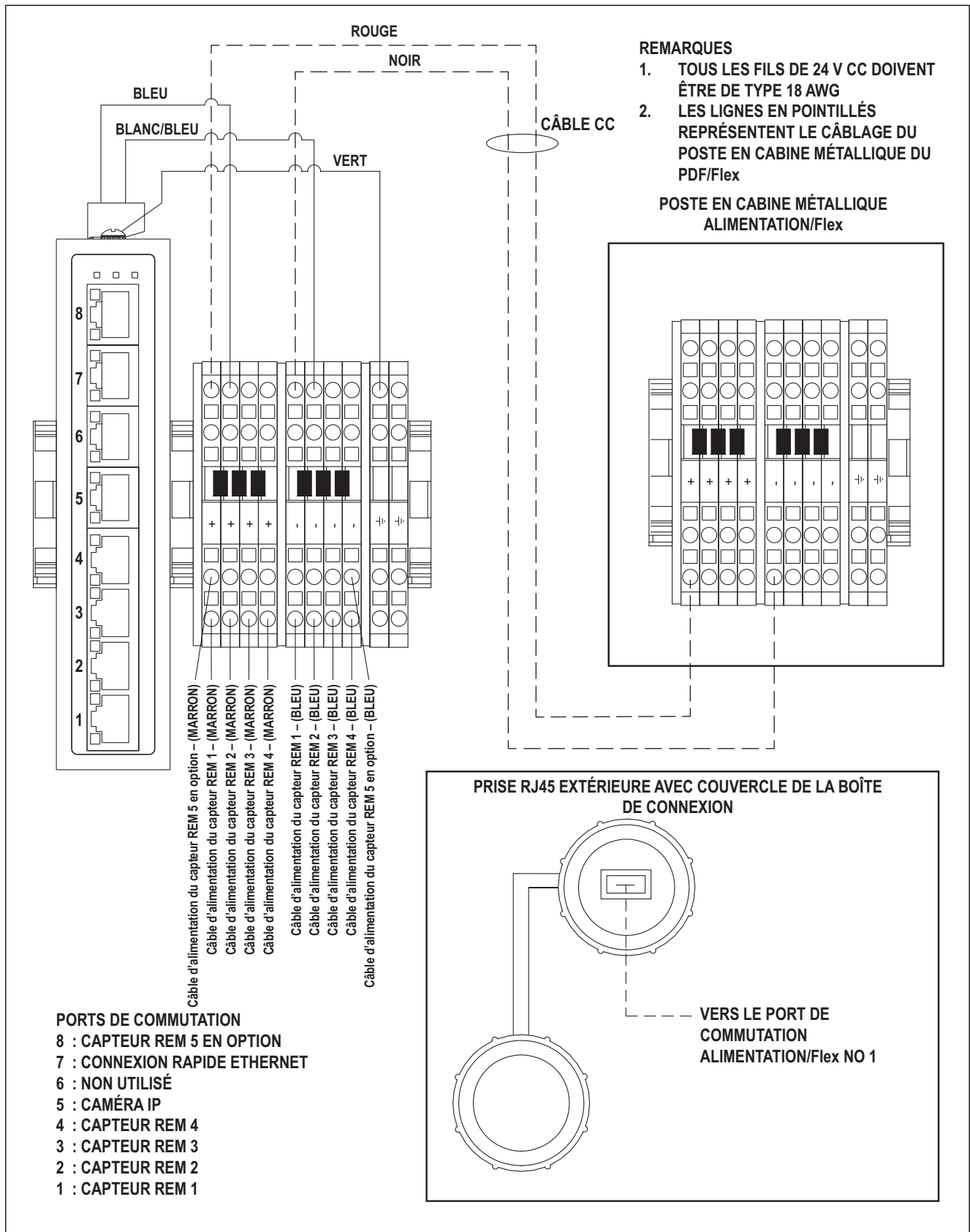

Illustration 5-4. Câblage de la boîte de connexion

5.3 Poste en cabine métallique

5.3.1 Câblage du poste en cabine métallique

1. Faites passer les câbles Ethernet et d'alimentation de la boîte de connexion au poste en cabine métallique.



IMPORTANT : Assurez-vous que tous les câbles soient fixés à des objets fixes entre la boîte de connexion et le poste en cabine métallique de manière à ce qu'ils ne causent pas un risque d'accrochage ou de trébuchement.



REMARQUE : Si le poste en cabine métallique est installé sur un support optionnel, faire passer les câbles par le trou dans le poste en cabine métallique et le support. Ne pas installer le bloc du poste en cabine métallique icotek. Voir [Section 5.3.2 à la page 30](#) pour l'installation sur un support de poste en cabine métallique optionnel.

2. Retirez l'ensemble du bloc presse-étoupe icotek®.
3. Faites passer tous les câbles Ethernet et d'alimentation dans les œillets des presse-étoupes.



REMARQUE : Percer un trou dans chaque œillet de presse-étoupe requis pour permettre le passage des câbles à travers le bloc.

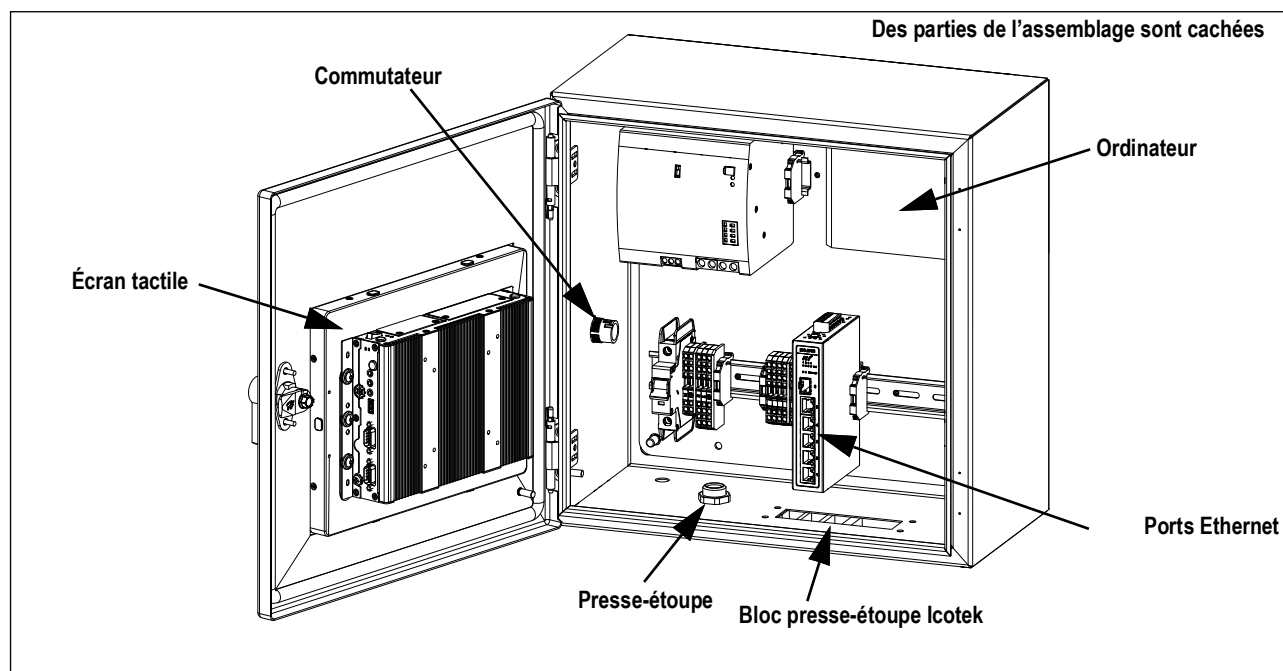

Illustration 5-5. Assemblage du poste en cabine métallique

4. Réinstallez le bloc presse-étoupe icotek.



IMPORTANT : Lors de la réinstallation du bloc presse-étoupe icotek, laisser le bloc presse-étoupe légèrement desserré pour permettre au câble de se détendre afin d'éviter tout risque d'endommagement du câble.

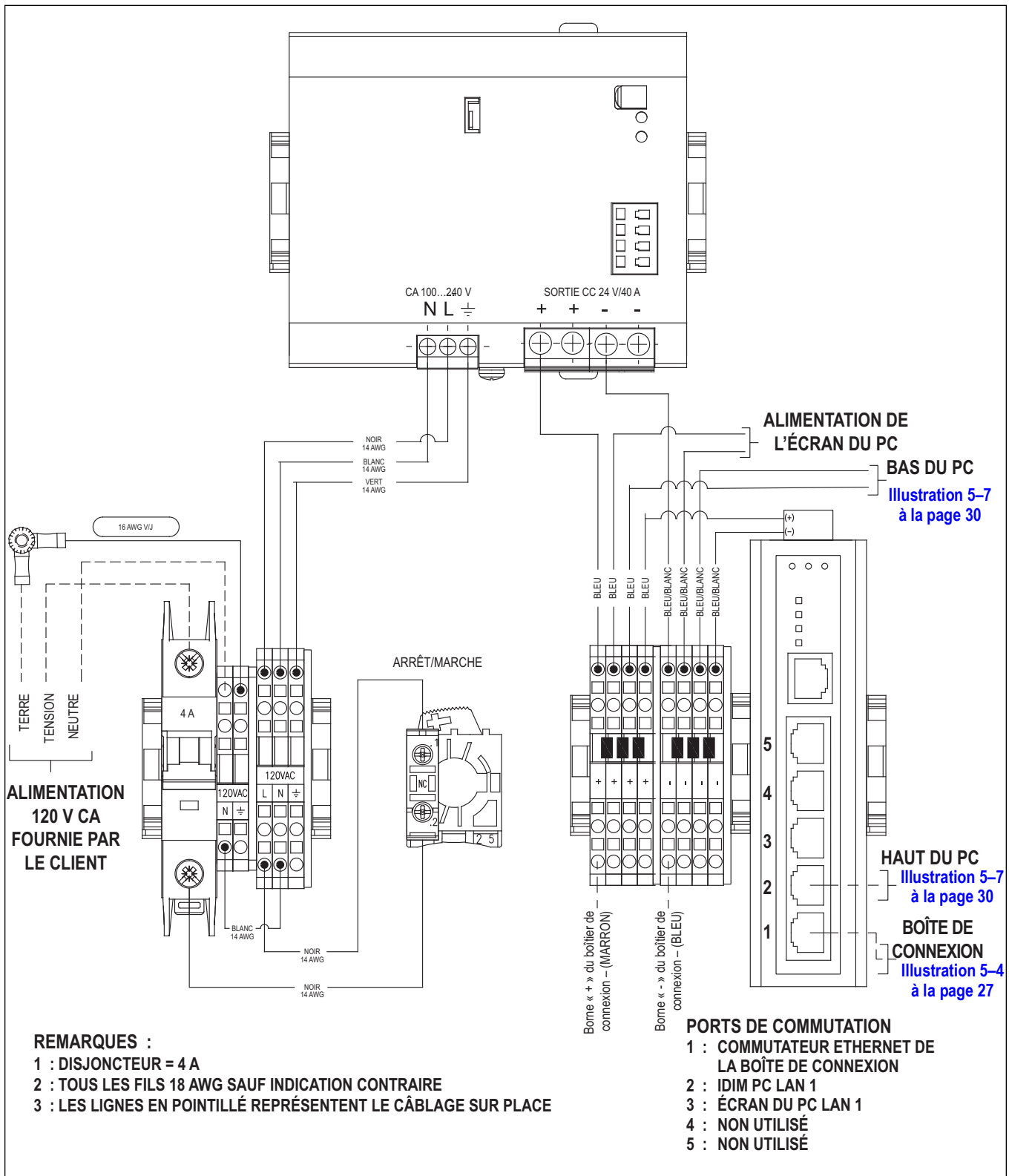

Illustration 5-6. Câblage du poste en cabine métallique

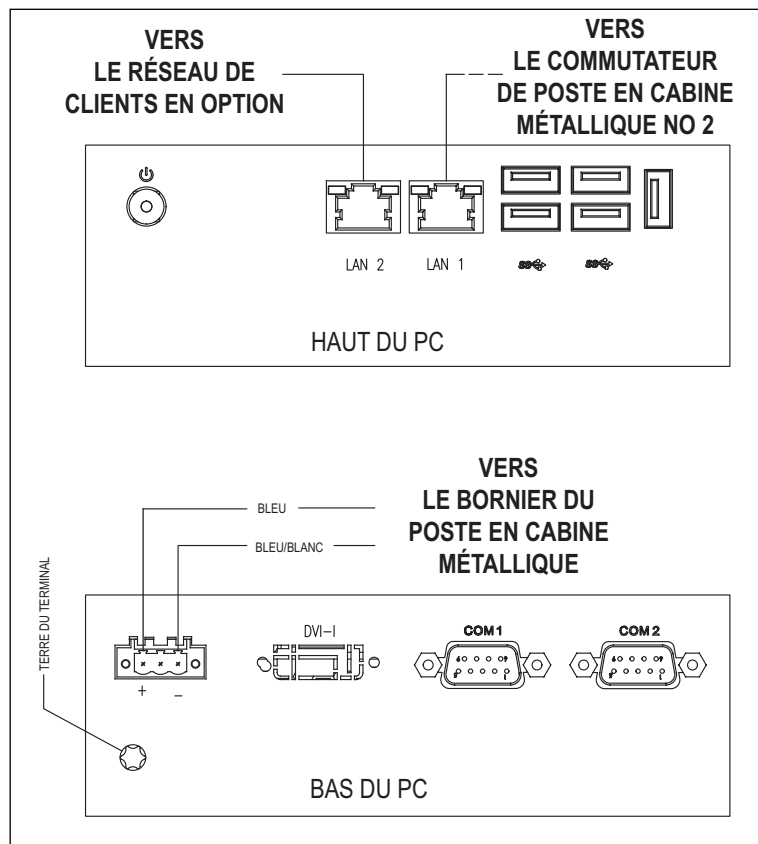

Illustration 5-7. Câblage du PC du poste en cabine métallique

5.3.2 Support de poste en cabine métallique en option

1. Alignez le bas du poste en cabine métallique sur les ouvertures en haut du support du poste en cabine métallique.
2. Boulonnez le poste en cabine métallique au sommet du support.
3. Faites passer tous les câbles dans le presse-étoupe icotek à la base du support et dans la partie inférieure du poste en cabine métallique, comme indiqué dans [Section 5.3 à la page 28](#).

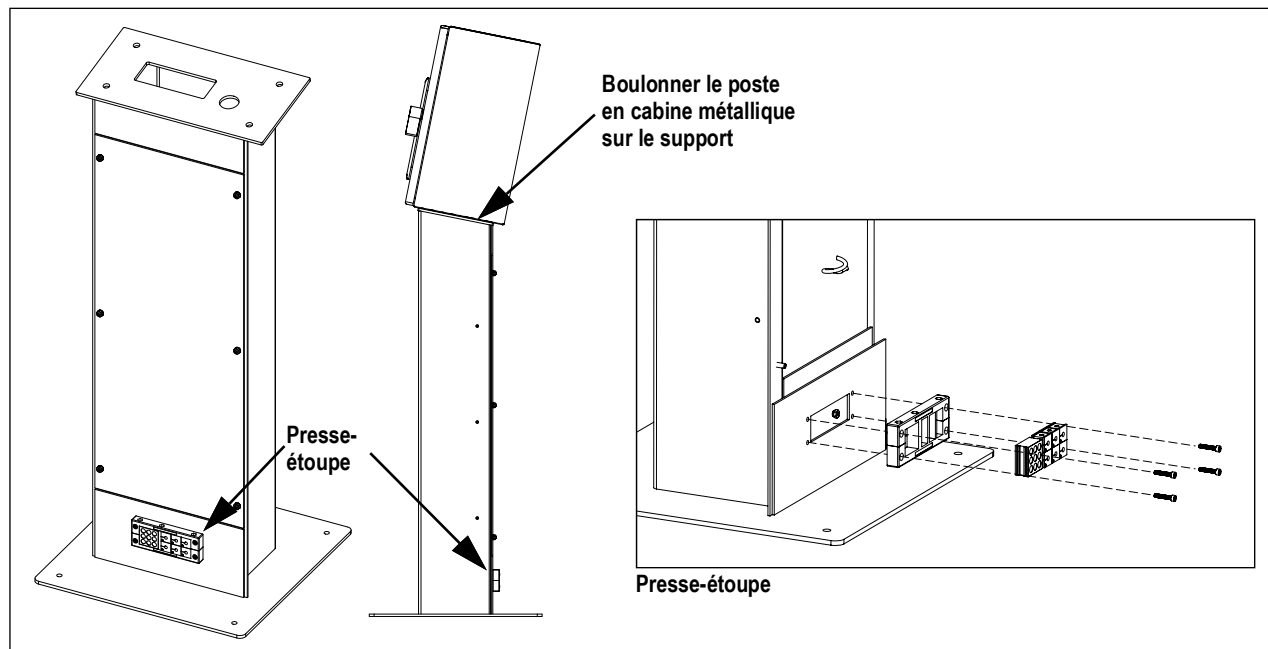

Illustration 5-8. Support de poste en cabine métallique en option

5.3.3 Support de montage de poste en cabine métallique en option

1. Positionnez le premier boulon en U sur le pilier.
2. Placez les filets du boulon en U dans les trous de la plaque de montage supérieure.
3. Boulonnez la plaque de montage en place.



PRUDENCE : Serrez chaque boulon à 25 lb-pi pour éviter les blessures et les dommages causés par la chute du poste en cabine métallique.

4. Répéter les **Étape 1** à **Étape 3** avec le deuxième boulon en U dans les trous de la plaque de montage inférieure.



REMARQUE : Si une étagère de poste en cabine métallique optionnelle (no de pièce 212260) est installée, la monter entre le poste en cabine métallique et la plaque de montage (voir **Illustration 5-9**).

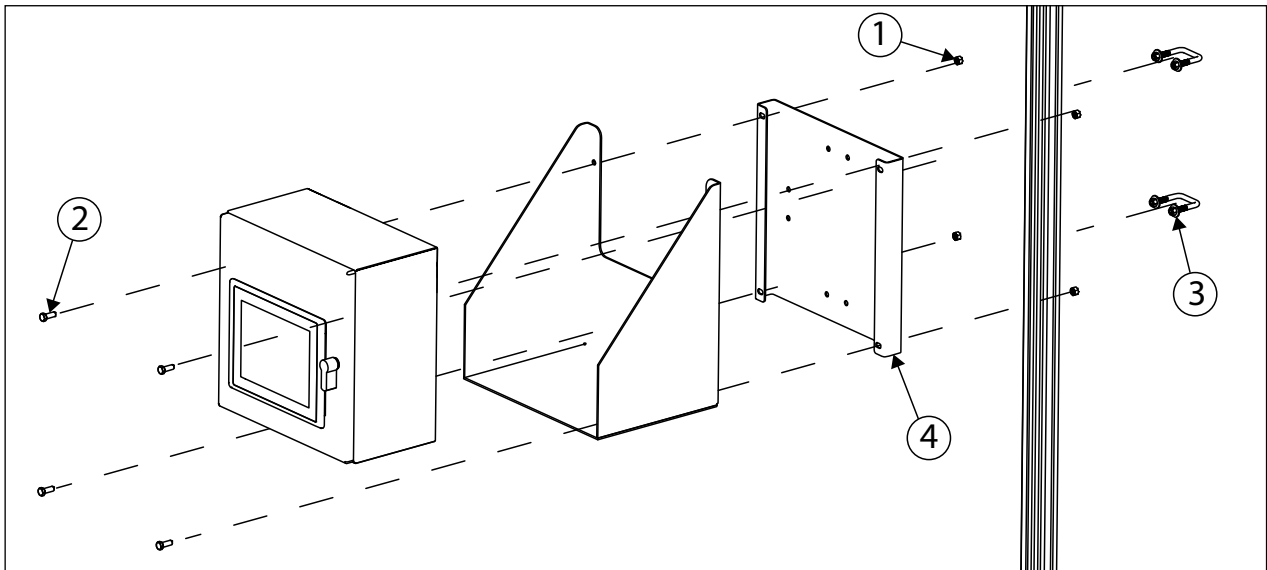

Illustration 5-9. Support de montage de poste en cabine métallique en option

No d'article	No de pièce	Description	Qté
1	132684	Écrou, à tête hexagonale 3/8-16NC en acier zingué	4
2	170550	Boulon, à tête hexagonale 3/8-16NC en acier zingué	4
3	214413	Boulon en U, carré	2
4	220135	Plaque de montage pour poste en cabine métallique 80/20 ldim	1

Tableau 5-1. Trousse de montage pour poste en cabine métallique en option (no de pièce 220137)

5.4 Caméra IP (no de pièce 200168)

1. Installez la caméra IP sur un bras de montage du réseau de capteurs ou sur un cadre autoportant. Utilisez le matériel inclus dans la trousse de caméra IP en option.



REMARQUE : Il est recommandé d'installer la caméra IP au centre du bras de montage du réseau de capteurs. Ne pas installer à proximité d'un capteur IFM à distance pour éviter les interférences.

2. Câblez la caméra IP à travers le bras de montage du réseau de capteurs

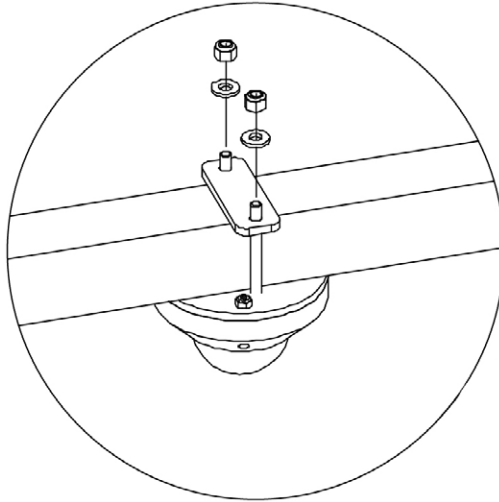

Illustration 5-10. Caméra IP en option



© Rice Lake Weighing Systems Contenu soumis à modification sans préavis.

230 W. Coleman St. • Rice Lake, WI 54868 • USA USA: 800 472-6703 • International: 1 715 234-9171